

Ideen aus der Praxis!

MEIER-BRAKENBERG

Mobile Weighing Machines

Type: • WA08 • WAK
• WAS • WAB
• WAF • WASA
• WA • WAPM

Mobile Scale

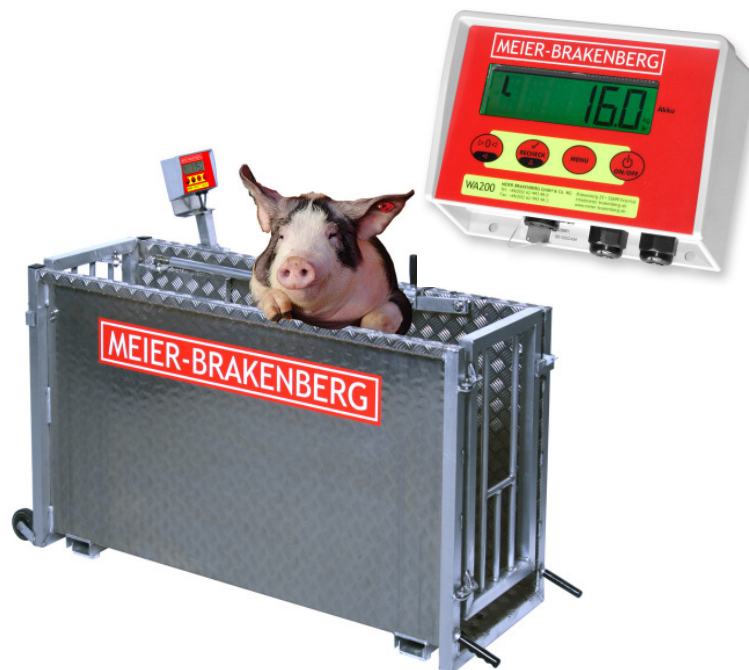

Bedienungsanleitung
Gebruikershandleiding
Manuale dell'utente

Page: 2
Page: 28
Page: 49

Operators manual Page: 15
Manuel d'instructions Page: 40

MEIER-BRAKENBERG GmbH & Co. KG
Brakenberg 29 • 32699 Extertal
Tel: +49(0)52 62/993 99-0 • Fax: +49(0)52 62/993 993
E-Mail: info@meier-brakenberg.de
Web: www.meier-brakenberg.de

Einweichenanlagen • Desinfektion • Tierwaagen • Intensivreinigung • Hochdruckreiniger • Stallkühlung • Tränkeanlagen

Inhaltsverzeichnis

INHALTSVERZEICHNIS	2
NUTZUNG DER TIERWAAGEN VON MEIER-BRAKENBERG	3
RÜCKTREIBEFUNKTION (NUR WA08)	3
ANLEITUNG WIEGEDISPLAY	4
SICHERHEIT BEIM GEBRAUCH	4
REINIGUNG	4
SCHWEIßARBEITEN	4
WIEGEINDIKATOR: ÜBERSICHT	4
BATTERIEN	5
WIEGEMETHODEN	6
ALLGEMEINE WIEGEMETHODE	6
LOCK-ON-WIEGEMETHODE	6
WIEGEINDIKATOR EINSCHALTEN	7
WIEGEINDIKATOR AUF NULL STELLEN	7
TIERE WIEGEN	7
OPTIONALE EINSTELLUNGEN	9
WIEGESTÄBE KONFIGURIEREN	9
WIEGEINDIKATOR MIT EICHGEWICHT EICHEN	10
WIEGEFEHLER	11
SELBSTTEST	11
SELBSTTEST STARTEN	11
ANSCHLÜSSE	12
EC-KONFORMITÄTSERKLÄRUNG	14

Alle Rechte vorbehalten. Nichts aus dieser Anleitung darf ohne vorherige schriftliche Erlaubnis von Meier-Brakenberg vollständig oder teilweise kopiert, verbreitet oder in andere Sprachen übersetzt werden. Meier-Brakenberg behält sich das Recht vor, Änderungen in der Anleitung vorzunehmen. Meier-Brakenberg kann jedoch weder eine explizite noch eine implizite Garantie für diese Anleitung geben. Das Risiko dafür trägt ausschließlich der Anwender.

© Copyright! 2009 Meier-Brakenberg GmbH & Co. KG, Extertal (Germany)

NUTZUNG DER TIERWAAGEN VON MEIER-BRAKENBERG

Mobile und stationäre Tierwaagen von MEIER-BRAKENBERG sind ausschließlich zum Wiegen von Schweinen und Schafen geeignet. Die mobilen Waagen dürfen bis zu einem Gewicht von 300 kg belastet werden. Bei den eichfähigen Waagen ist der maximale Wägebereich an einem Aufkleber an der Anzeige vermerkt.

Die Bedienung der Tierwaagen darf nur durch geschultes Personal erfolgen!

Zum Transport der mobilen Waage greift man an den Querholm im Eintrittstor und hebt die Waage an. Nach Umgreifen auf die beiden Handgriffe kann die Waage geschoben werden. Beim Wiegen ist auf sicheren und ebenen Untergrund zu achten. Zum Öffnen der Austrittstür der mobilen Waage wird der dafür vorgesehene Handgriff an der rechten Seite benutzt. Dieser Handgriff kann auf das Rücktreibetor umgesteckt werden (siehe: Rücktreibefunktion)

Die Elektronik ist zur Verwiegung von Mastschweinen voreingestellt. Diese von uns vorgenommene Grundeinstellung braucht nicht verändert zu werden. Die Waage ist betriebsbereit. Die Einstellung kann aber anhand der Bedienungsanleitung geändert werden. Dies kann zum Beispiel zum exakten Verwiegen von sich nicht bewegenden Gütern sinnvoll sein. Vor dem ersten Gebrauch sind die Akku's entsprechend der Anleitung vollständig aufzuladen. In der Anzeige wird der Leistungszustand der Akku's angezeigt. Müssen diese geladen werden, zeigt ein Pfeil recht auf den Anzeigenaufdruck "Akku".

Zur Tierverwiegung müssen sämtliche Werte entsprechend der Grundeinstellung der Bedienungsanleitung beibehalten werden und sollen nicht verstellt werden. Zum Nullstellen der Waage die Taste mindestens 3 Sekunden festhalten, bis wieder ‚0‘ auf dem Display erscheint.

Reinigung der Waage: Der Wiegekasten kann mit Wasser gesäubert werden. Zur Qualitätssicherung darf die Anzeige mit Kabel und Wiegestäben nicht mit dem Hochdruckreiniger bearbeitet werden. Die Anzeige wird mit einem feuchten Tuch gereinigt.

Hinweis: Es dürfen am Gerät oder in der unmittelbaren Umgebung keine Schweißarbeiten durchgeführt werden. Diese können zu Schäden an der Elektronik führen. Schweißarbeiten sind nur durchzuführen, wenn Anzeige und Wiegebalken komplett demontiert werden. Der Betrieb der Elektronik ist nur unter der Beachtung der mitgelieferten Bedienungsanleitung zulässig.

Anmerkung: Gern fertigen wir für Sie auch andere mobile oder stationäre Waagen in unterschiedlichsten Größen und Ausführungen. Rufen Sie uns an!

Lieferumfang: mobile Waagen - 4 x Mignon-Akku
- 1 x Ladegerät

Stationäre Waagen - 1 x Netzgerät

RÜCKTREIBEFUNKTION (nur WA08)

Durch Umstecken der Fernbedienungs-Teleskopstange vom vorderen Auslasstor auf das Rücktreibetor in der Waage, kann die Einzeltierwaage auch zur Verwiegung auf dem Gang an der Bucht verwendet werden.

Dazu ist der „Kopf“ des Kugelgelenks nach hinten in Richtung Waageneingangstor zu ziehen, um somit die Verriegelung zu lösen und den Kopf von der Kugel zu trennen. Anschließend den Splint an der Teleskopstange heraus nehmen, die Stange zusammenschieben und sie mit dem Splint in der dafür vorgesehenen Bohrung wieder verriegeln. Anschließend kann der Kugelkopf auf die Kugel am Rücktreibetor gesteckt werden.

Das Rücktreibetor wird nun durch leichtes Anheben aus seiner Befestigung entfernt und kann eingesetzt werden.



☛ Haben Sie noch Fragen? Wir beraten Sie gern. Rufen Sie uns an! Tel.: 05262 / 99399-0

ANLEITUNG WIEGEDISPLAY

SICHERHEIT BEIM GEBRAUCH



Vorsicht

Reinigung





Verwenden Sie für die Reinigung des Wiegeindikators kein Fließwasser (Hochdruckreiniger, Wasserschlauch).

Schweißarbeiten

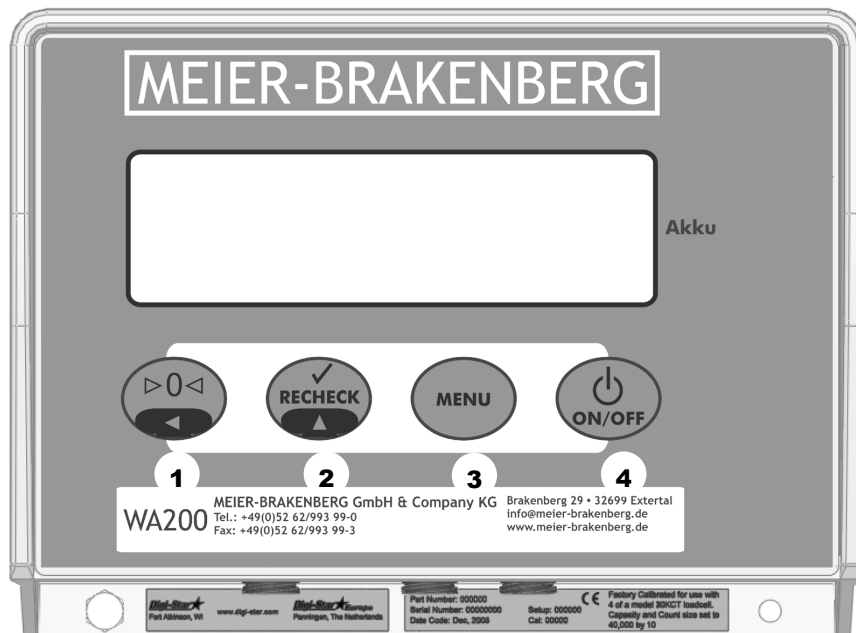
Lösen Sie alle Kabel vom Wiegeindikator, bevor Sie Schweißarbeiten an der Maschine verrichten. Anderenfalls können der Wiegeindikator oder die angeschlossenen Wiegestäbe beschädigt werden.

WIEGEINDIKATOR: ÜBERSICHT



1.  Wiegeindikator auf null stellen
2.  Erneut Wiegen bei blockiertem Gewicht
3.  Zugang zu den Konfigurationseinstellungen
4.  Ein- und Ausschalten des Wiegeindikators
5. Display Anzeige der aktuellen Werte und Einstellungen

BATTERIEN

- Verwenden Sie zwei Alkaline-Batterien vom Typ AA.
- Legen Sie die Batterien in den Batteriehalter; zuerst den negativen Pol (-) einlegen.
- Wenn Sie den 12V DC-Netzadapter verwenden, brauchen Sie keine Batterien.

Wiederaufladbare Batterien

- Es können wiederaufladbare Batterien verwendet werden.
- Völlig aufgeladene Mehrwegbatterien weisen eine niedrigere Spannung auf als Einwegbatterien.
- Die Wiegeanzeige WA200 lädt die Batterien nicht selbst auf.

Nutzungsdauer

- Beim Einschalten des Wiegeindikators wird die restliche Nutzungsdauer der Batterie in Prozenten angezeigt.
- Sie können die Nutzungsdauer der Batterie verlängern, indem Sie eine niedrigere Intensität der Hintergrundbeleuchtung (BAKLIT) einstellen oder diese ausschalten (OFF).

BAKLIT	erwartete Lebensdauer (in Stunden)**
OFF	40-60
TIME 3	30-55
ON 3	25-45
ON 5	8-16

** Erwartete Lebensdauer für Alkaline-Batterien vom Typ AA. Bei wiederaufladbaren Batterien kann eine kürzere Nutzungsdauer angezeigt werden.

Anzeige niedrige Batteriespannung

- Wenn eine Batterie fast leer ist, erscheint die Meldung „lo bat“ auf dem Display und einen Pfeil beim Textausdruck „Akku“.
- Bei wiederaufladbaren Batterien kann diese Meldung früher als notwendig angezeigt werden.

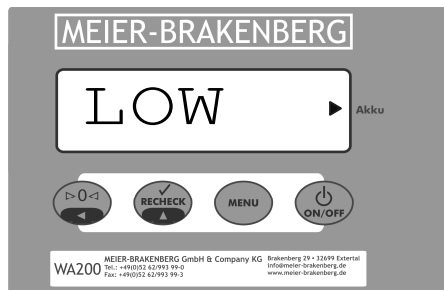

Betrieb über Netzgerät (stationäre Waage)

Hohlstecker in die Power-Buchse einstecken und Netzgerät in die Steckdose stecken.

Netzgerät 12V DC / 0,42 A

WIEGEMETHODEN

Der WA200 unterscheidet zwei Wiegemethoden. Im Konfigurationsmenü können Sie die Funktionalität des Wiegeindikators einstellen.

Allgemeine Wiegemethode

Verwenden Sie diese Methode für nicht-tierische Wiegunen.

Lock-on-Wiegemethode

Weil sich die Tiere während des Wiegens oft bewegen, ist es schwierig, das tatsächliche Tiergewicht zu erfassen. Dafür hat Meier-Brakenberg die sogenannte Lock-Methode entwickelt.

Werkseitig wird der Wiegeindikator passend für die Verwiegung von Tieren eingestellt.

Der Lock-Prozentsatz muss zwischen 0,0 und 10,0% liegen (Einstellung LOCKON*). Wenn sich einige aufeinanderfolgende Messungen innerhalb einer bestimmten Zeitspanne um weniger als den angegebenen Lock-Prozentsatz voneinander unterscheiden, berechnet der Wiegeindikator den Durchschnitt. Das ist das *Lock-Gewicht*.

Der Buchstabe „L“ erscheint auf dem Display, um anzuzeigen, dass die Gewichtsanzeige blockiert ist. Das Tier muss ein Gewicht von mindestens 0,67% der Einstellung CAP (das höchstmögliche Ist-Gewicht) haben, erst dann kann der Wiegeindikator in den Lock-on-Modus gelangen.

Achtung: Für den Autotrierprozentsatz (Einstellung ZTRACK) müssen Sie einen Wert unter 0,67% des höchstmöglichen Ist-Gewichts (Einstellung CAP) verwenden.

Mit dem Unlock-Prozentsatz (Einstellung unlock) stellen Sie ein, bei welcher Gewichtsveränderung das Lock-Gewicht erneut berechnet werden muss. Wenn sich das Gewicht um mehr als den eingestellten Unlock-Prozentsatz verändert, z.B. wenn ein Tier dazukommt, berechnet der Wiegeindikator automatisch das neue Lock-Gewicht; die Blockierfunktion wird kurz ausgeschaltet. Der Buchstabe L verschwindet wieder und wird erneut erscheinen, wenn das neue Lock-Gewicht berechnet ist.

Beispiel: Auf einer Wiegeplattform stehen fünf Tiere mit einem Durchschnittsgewicht von 100kg (insgesamt 500 kg).

Der Unlock-Prozentsatz ist auf 10% eingestellt.

Das Unlock-Gewicht ist also 10% von 500kg = 50kg.

Der Viehhalter stellt noch ein sechstes Tier mit 100kg dazu. Das hinzugefügte Gewicht beträgt 100kg, also mehr als das angegebene Unlock-Gewicht. Der Wiegeindikator berechnet automatisch das neue Lock-Gewicht.

* Werkseinstellung = 50%

Manuelles Unlocken



Wenn Sie beim festgestellten Lock-Gewicht Zweifel haben, ob die Gewichtszu-/abnahme geringer war als der Unlock-Prozentsatz, dann können Sie den Wiegeindikator händisch unlocken.

Wenn sich der Wiegeindikator in der Lock-Einstellung befindet (L auf Display), drücken Sie kurz auf . Das L verschwindet dann vom Display; der Wiegeindikator bestimmt ein neues Lock-Gewicht und zeigt dies auf dem Display an (wieder hinter dem Buchstaben L).

BEDIENUNG IN LOCK-ON-WIEGEMODUS

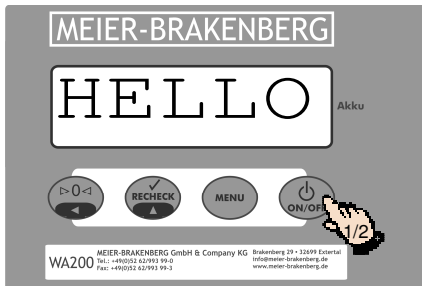
Wiegeindikator einschalten



1. Drücken Sie auf , um den Wiegeindikator einzuschalten.
2. Halten Sie  gedrückt, um den Wiegeindikator auszuschalten.

Wiegeindikator auf null stellen

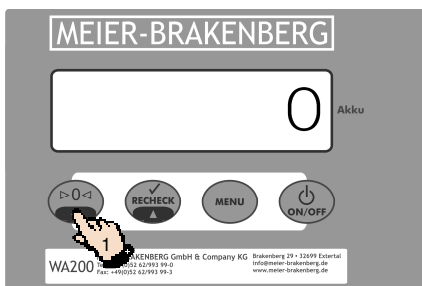

1. Halten Sie  3 Sekunden lang gedrückt, um den Wiegeindikator auf null zu stellen.

Tiere wiegen

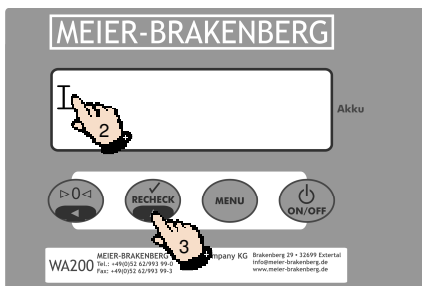

1. Stellen Sie das Tier auf die Wiegeplattform.
2. Links auf dem Display erscheint der Buchstabe „L“, um anzuzeigen, dass das Gewicht blockiert ist.
3. Drücken Sie auf  während sich das Tier auf der Wiegeplattform befindet, um das neue Gewicht zu bestimmen.

Einstelloptionen

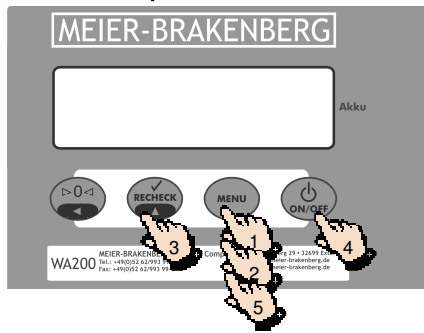

1. Halten Sie **MENU** 3 Sekunden gedrückt, um in das Einstellmenü zu gelangen.
2. Drücken Sie mehrmals auf **MENU**, bis die gewünschte Funktion erscheint.
3. Drücken Sie auf **RECHECK**, um die gewünschte Einstellung zu selektieren.
4. Drücken Sie auf **ON/OFF**, um die Einstellung zu speichern und zur nächsten Funktion zu gehen.
Drücken Sie mehrmals auf **MENU**, bis der Wiegeindikator zum normalen Wiegemodus zurückkehrt[^]

Einstellung/ Display	Optionen (fettgedruckt = Grundeinstellung)	Beschreibung
Autotrierer-Prozentsatz (ZTRACK)	1-99/OFF 03	Automatisches Ausgleichen einer kleinen Gewichtsabweichung um den Nullpunkt infolge von Schnee und/oder Mist. Stellen Sie das auszugleichende Gewicht ein: 1 bis 99 lb/kg oder OFF (00).
Wiegemodus (W MTHD)	GENRAL, LOCK	Einstellung des Wiegemodus. LOCK ist für das Wiegen von Tieren.
Blockieren (LOCKON)	0.50, 0.75, 1.00, 1.25, 1.50 , 1.75, 2.0, 5.0, 10.0	Tiergewicht blockieren. Ein niedrigerer Wert wird langsamer, aber genau blockieren. Ein höherer Wert wird schneller, aber etwas ungenauer blockieren.
Deblockieren (unlock)	01-99 05	Der gewünschte Prozentsatz des Gewichts, bei dem die Blockade aufgehoben wird und der Wiegeindikator zum normalen Wiegemodus zurückkehrt.
Lock-N-Hold (LKNHLD)	ON/OFF	Das Lock-on-Gewicht bleibt auf dem Display stehen, wenn das Tier die Wiegeplattform verlässt. Die Wiegung wird wieder aktiviert, sobald sich ein neues Tier auf die Wiegeplattform stellt.
Auto Off (AUTOFF)	15,30,45,60 , OFF	Falls der Wiegeindikator während dieser eingestellten Zeit nicht benutzt wird, schaltet er sich automatisch aus.
Display-Zählung (COUNT)	.01, .02, .05, .1, .2, . 5,1,2,5,10,20 , 50,100	Einstellung der Einheit (Auflösung), mit der sich die Werte auf dem Display verändern.
Auto-Range (ARANGE)	ON/OFF	Der Wiegeindikator erhöht die Einheit, wenn das Gewicht 300, und noch einmal, wenn es 600 lb/kg überschreitet.
Display-Einheit (LB-KG)	LB /KG	Einstellung der Einheit der Gewichtsanzeige: Kilogramm (kg) oder Pfund (lb).
Kapazität (CAP)	1496	Einstellung des maximal zu messenden Gewichts

Einstellung/ Display	Optionen (fettgedruckt = Grundeinstellung)	Beschreibung
Span (SPAN)	75%-125% 100%	Das angezeigte Gewicht kann angepasst werden, indem Sie den SPAN Prozentsatz erhöhen/ senken. Auf diese Weise können kleine Abweichungen der angezeigten Werte korrigiert werden.
Back Light (BCKLIT)	OFF TIME 1 TIME 2 TIME 3 TIME 4 TIME 5 ON 1 ON 2 ON 3 ON 4 ON 5	Intensitätseinstellung der Hintergrundbeleuchtung ON* = Dauerbeleuchtung OFF = keine Beleuchtung TIME* = zeitweilige Hintergrundbeleuchtung; schaltet sich nach einigen Sekunden aus * Es gibt 5 Ebenen: 1=Dimlicht ... 5=max. Intensität. Stellen Sie eine niedrigere Ebene ein, um die Nutzungsdauer der Batterien zu verlängern.

OPTIONALE EINSTELLUNGEN

Wiegestäbe konfigurieren

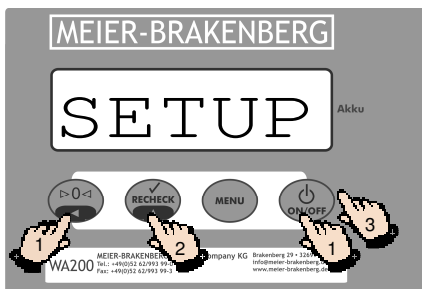







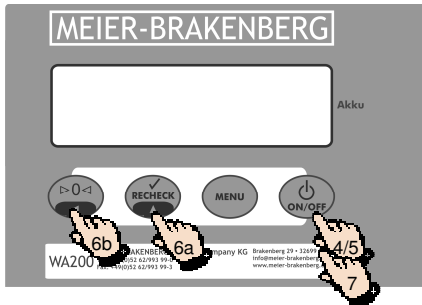
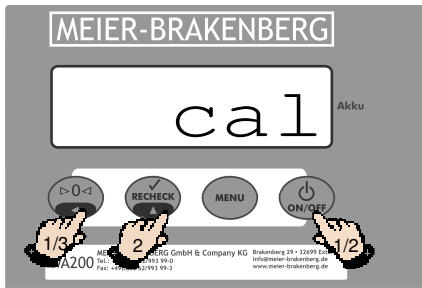



1. Drücken Sie gleichzeitig auf und und halten Sie diese Tasten gedrückt, bis „Setup“ erscheint.
2. Drücken Sie auf , um durch die verschiedenen Optionen zu blättern.
3. Drücken Sie auf , um die ausgewählten Optionen zu speichern.

Option (Einstellungen in Wiegeanzeige)	Beschreibung	CAP
3300 LB	Tierwiegung 1496 (Kilogramm)	4000
6600 LB	Tierwiegung 2993 (Kilogramm)	7000
SB4 LB	Tierwiegung 566 (Kilogramm)	10000
10K LB	Tierwiegung 4535 (Kilogramm)	10000
14K LB	Tierwiegung 6350 (Kilogramm)	15000
3300 KG	Tierwiegung 3300 (Kilogramm)	1999
6600 KG	Tierwiegung 6600 (Kilogramm)	2999
SB4 KG	Tierwiegung 1250 (Kilogramm)	5000
10K KG	Tierwiegung 10000 (Kilogramm)	5000
14K KG	Tierwiegung 14000 (Kilogramm)	6999
Other	anderer Wiegestab (verwenden Sie „Eichen mit Eichgewicht“)	_____

WIEGEINDIKATOR MIT EICHGEWICHT EICHEN



1. Drücken Sie gleichzeitig auf  und  und halten Sie diese Tasten gedrückt, um zu den Konfigurationseinstellungen zu gelangen.
2. Drücken Sie mehrmals auf , bis OTHER erscheint, und drücken Sie auf .
3. Drücken Sie auf , um den Wiegeindikator auf null zu stellen.
4. Drücken Sie auf .
5. Legen Sie das Eichgewicht auf die Wiegeplattform und drücken Sie auf .
6. Drücken Sie auf , um die blinkende Ziffer zu ändern. Wählen Sie mit  die die nächste zu ändernden Ziffer aus. Wiederholen Sie dies, bis der angezeigte Wert mit dem Wert des Eichgewichts übereinstimmt.
7. Drücken Sie auf , um den Eichwert zu speichern.

WIEGEFEHLER

Kapazitätsgrenze überschritten (OVRCAP)

Der Text OVRCAP erscheint, wenn das Gewicht auf der Wiegeplattform die Kapazität des Wiegesystems überschreitet. Sie haben diesen Wert bei der Konfiguration eingestellt, um im Fall einer Überbelastung des Wiegesystems gewarnt zu werden.

Über dem Bereich (+RANGE)

Der Text +RANGE erscheint, wenn das Gewicht auf der Wiegeplattform das durch den Wiegeindikator maximal zu messende Gewicht überschreitet. Dieser Wert entspricht der Höchstanzahl der A/D-Counts des Wiegesystems multipliziert mit dem Wiegefaktor. Das aktuelle Gewicht, worauf sich dies bezieht, hängt von der Eichung, der Nullstellung und der eingestellten Genauigkeit der Gewichtsanzeige ab.

Unter dem Bereich (-RANGE)

Der Text -RANGE erscheint, wenn das Gewicht auf der Wiegeplattform das durch den Wiegeindikator minimal zu messende Gewicht unterschreitet. Dieser Wert entspricht der Mindestanzahl der A/D-Counts des Wiegesystems multipliziert mit dem Wiegefaktor. Das aktuelle Gewicht, worauf sich dies bezieht, hängt von der Eichung, der Nullstellung und der eingestellten Genauigkeit der Gewichtsanzeige ab.

Nehmen Sie mit Ihrem Händler Kontakt auf, wenn die Meldung +RANGE oder -RANGE auf dem Display angezeigt wird.



SELBSTTEST

Zur Analyse von Problemen/Störungen können Sie den Selbsttest starten. Während dieses Tests erscheinen nacheinander:

- die restliche Nutzungsdauer der Batterie in Prozenten
- die Wiegestabkonfiguration
- der Autotest zum Überprüfen der Displayfunktion
- Software-Version
- Autotest zum Überprüfen der Tastenfunktion

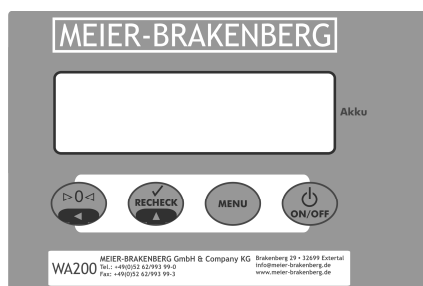
Selbsttest starten



1. Drücken Sie auf  und innerhalb von 3 Sekunden auf  , um den Selbsttest zu starten.
2. Drücken Sie auf  , um zum normalen Wiegemodus zurückzukehren.

ANSCHLÜSSE

Auf der Unterseite des Wiegeindikators befinden sich der Batteriehalter und die Anschlüsse für Stromversorgung und Wiegestäbe.

Für die Wiegestäbe sind folgende drei Konfigurationen möglich:

- zwei Wiegestabkonnektoren (bei Verwendung einer J-Box oder Wiegestäben mit Konnektoren)
- zwei Kabelverschraubungen (bei Verwendung von zwei Wiegestäben ohne Konnektoren)
- zwei Kabelverschraubungen mit Doppelkabeldurchführung (bei Verwendung von vier Wiegestäben ohne Konnektoren)

Stromanschluss

Verwenden Sie nur den mit dem WA200 mitgelieferten 12 Volt DC-Netzadapter.

WA200 W/ Wiegestabkonnektoren

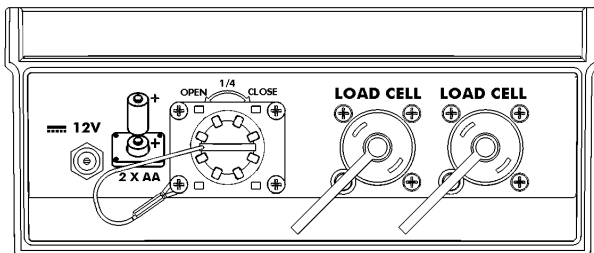

WA200 W/Kabelverschraubungen

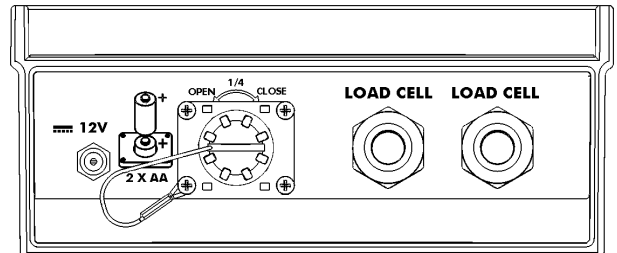

Anschluss Wiegestabkabel an Wiegeindikator

- Lösen Sie die neun Schrauben der Abdeckplatte auf der Hinterseite des Wiegeindikators und entfernen Sie die Abdeckplatte.
- Führen Sie die Kabel durch die Kabelverschraubungen.
- Schließen Sie die Wiegestabkabel an die zwei Anschlussblöcke an, siehe untenstehende Abbildung.
- Bringen Sie die Abdeckplatte auf den Wiegeindikator an und befestigen Sie diese wieder mit den neun Schrauben.

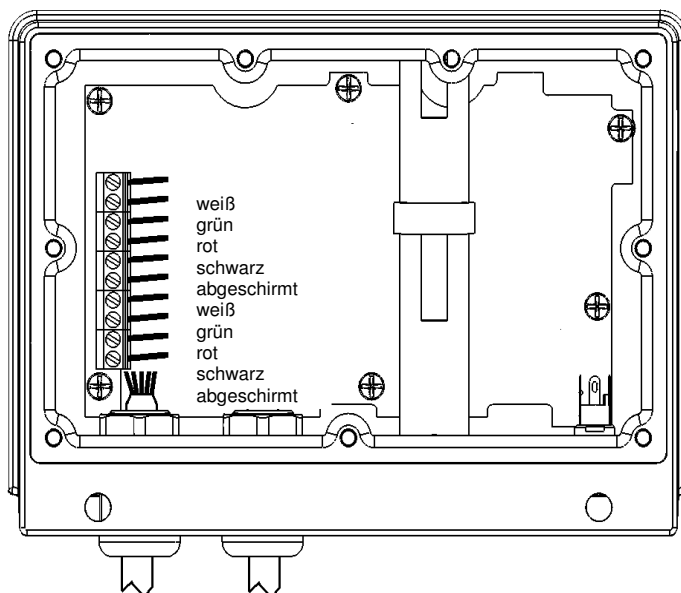

WA200 W/ Kabelverschraubungen mit Doppelkabeldurchführung

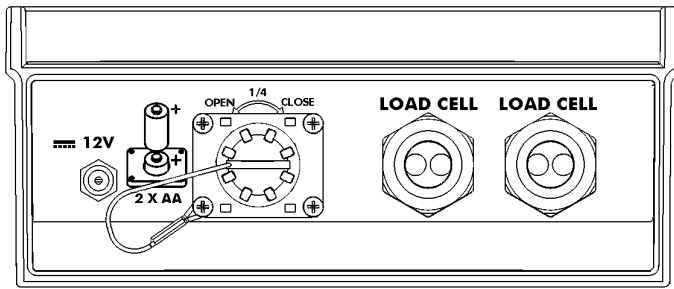

Anschluss Wiegestabkabel an Wiegeindikator

- Lösen Sie die neun Schrauben der Abdeckplatte auf der Hinterseite des Wiegeindikators und entfernen Sie die Abdeckplatte.
- Führen Sie die Kabel durch die Kabelverschraubungen.
- Schließen Sie die vier Wiegestabkabel an die zwei Anschlussblöcke an; an jeden Anschlussblock zwei Kabel, siehe untenstehende Abbildung.
- Bringen Sie die Abdeckplatte auf den Wiegeindikator an und befestigen Sie diese wieder mit den neun Schrauben.

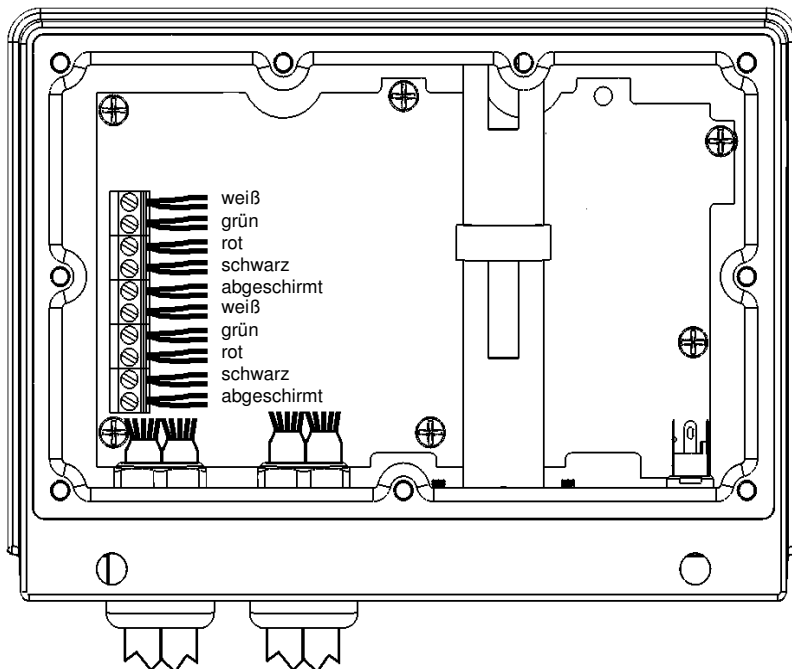

EC-KONFORMITÄTSERKLÄRUNG

Angewendete Richtlinie(n):

2004/108/EEG

Name des Herstellers:

Meier-Brakenberg

Adresse des Herstellers:

Brakenberg 29

32699 Extertal

GERMANY

Produktname: WA200

Erfüllt: - EN 61326: Elektrische Mess-, Steuer- Regel- und Laborgeräte (siehe Bericht Nummer 307285)
- EN 55011, Klasse B: Industrielle, wissenschaftliche und medizinische Hochfrequenzgeräte (ISM) (siehe Bericht Nummer 307285)

Gerätetyp/Umgebung: - elektronische Wiegesysteme;
- nicht für Einzelhandel;
- für agrarische, kommerzielle und leichtindustrielle Anwendungen

Wir, die Unterzeichneten, erklären hiermit, dass das Gerät die obengenannte(n) Richtlinie(n) erfüllen.

Geschäftsführer



Unterschrift



Unterschrift

Name: Wolfgang Meier, Marc Piechnik

Funktion: Geschäftsführer

Ort: Brakenberg, Germany

Datum: 1. August 2008

Table Of Contents

TABLE OF CONTENTS	15
INSTRUCTION FOR MOBILE AND STATIONARY WEIGHING MACHINES	16
ROUTE OUT FUNCTION (ONLY TYPE: WA08)	16
FRONT PANEL OVERVIEW	17
BATTERIES	18
BACKLIGHT SETTINGS	19
WEIGH METHODS	19
OPERATION	20
OPTIONAL SETTINGS	21
CALIBRATING SCALE USING	22
SETTING OPTIONS	23
WEIGHING ERRORS	24
TROUBLESHOOTING	25
BOTTOM PANEL CONNECTIONS	26

All rights reserved. Reproduction of any part of this manual in any form whatsoever without MEIER-BRAKENBERG's express written permission is forbidden. The contents of this manual are subject to change without notice. All efforts have been made to assure the accuracy of the contents of this manual. However, should any errors be detected, MEIER-BRAKENBERG would greatly appreciate being informed of them. The above notwithstanding, MEIER-BRAKENBERG can assume no responsibility for errors in this manual or their consequence.

© Copyright! 2008 MEIER-BRAKENBERG GmbH & Co. KG, Extertal (Germany).

Instruction for mobile and stationary weighing machines

The mobile and stationary animal weighing machines from MEIER-BRAKENBERG are exclusive suitable for weighing hog and sheep. The mobile weighing machines can be loaded with up to 300 kg. Calibratable weighing machines feature labels quoting the maximum range of weight load. Only skilled professionals are allowed to use the animal weighing machines.

For transportation of the mobile weighing machine, reach for crossbar at entrance gate and lift. After changing hand position over to both handles, weighing machine is ready to push. Use weighing machine on safe and level surface, only. To open the exit gate of mobile weighing machine, use handle on right side. This handle can be switched to use the repulse door. After that process, lift the repulse door up to loose it from the fixing. To open front gates of stationary scale, use pedals.

Electronic assemblies are pre-adjusted for weighing fatteners. Settings do not require any adjustment. The weighing machine is ready-to-operate. Settings may be adjusted on the basis of instruction manual, reasonable for determining exact weight of static goods. Before initial use, fully charge storage battery. The power status of the akkumulator is shown in the display. If akkumulator power is undercharge, a arrow will sign to the imprint "Akku".

Frequently charging, e.g. after each use, decreases service life of storage battery caused by so-called „memory effect“ and shortens duration! Switch off display after use. Continuing operation in spite of unstable display and operation of display after weighing leads to total discharge and destruction of storage battery.

By using animal weighing mode, it's important that all base settings of operators manual will be retaining and not be switched. To reach zero, please push button  at least 3 sec.

Cleaning weighing machine

Weighing box may be cleaned with water. For quality safety, display with connection cables and weighing bars should not be exposed to high-pressure cleaning. Clean display with damp cloth.

Direction

No welding at the device or in immediate vicinity. Welding may lead to disturbances in electronic assembly. If not avoidable, dismount display and weighing bars before welding. Operation of electronic assembly permitted only in compliance with provided instruction manual.

Note

Upon request we manufacture any other mobile or stationary weighing machine in various sizes or design. Just call us!

Scope of delivery: mobile scales - 4 x mignon accumulators Fixed scales - 1 x charger
- 1 x charger

Route Out Function (Only TYPE: WA08)

Route out function - Repulse door

By switching the telescope-handle from front door to repulse door, the mobile scale can be used to weigh fatteners also on the corridor in front of the inlet.



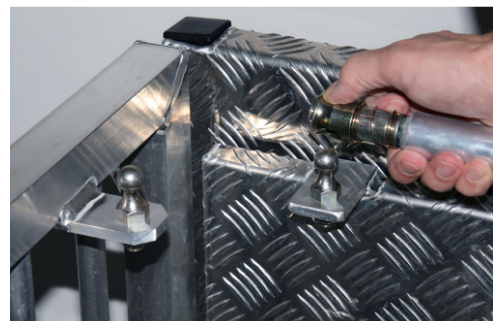

To loose the locking device, move the head of the ball joint towards to front door and put the head off the ball. In the next step, put off the splint from the telescope-handle and shuffle up to the next drilling, where the splint must plug in. Now put ball joint on the ball of the repulse door.

The repulse door can now lift up, to put it out of the fixing. The route out function to force the pigs backwards in the inlet after weighing is now ready for use.

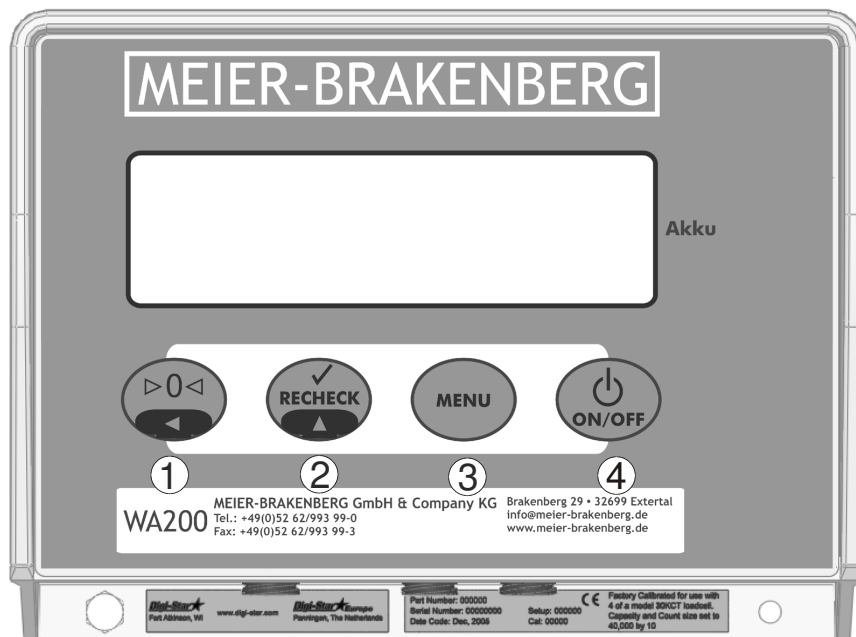

Front Panel Overview



- ①  – press and hold to zero balance.
- ②  – reweigh if scale is locked on.
- ③  – press and hold for setup menu.
- ④  – turns indicator on/off.
- ⑤ Display Window – Displays current weight or action.

Batteries

- Use AA Batteries
- Insert batteries negative (-) end first.
- Batteries are not necessary if using an AC power adapter.

Rechargeable Batteries

- Rechargeable batteries may be used.
- Rechargeable batteries will show a lower charge level when fully charged.
- The SW300 does not charge batteries.

Battery Life

- Percent of remaining battery life is displayed at power-up.
- To extend battery life, select a lower backlight level or OFF. See instructions below.

Low Battery Indication

- Low Battery message and arrow is displayed when battery low.
- Rechargeable batteries may cause low battery indication to appear earlier than necessary.

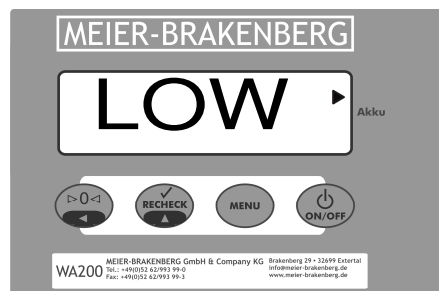

BATTERY LIFE

BAKLIT	Estimated Operating Battery Life (Hours)
OFF	40-60
TIME 3	30-55
ON 3	25-45
ON 5	8-16

Backlight Settings

The Backlight can be set of one of the following settings. When set to TIME, the backlight turns off ten seconds after the last key-press.

OFF	ON 1
TIME 1	ON 2
TIME 2	ON 3
TIME 3	ON 4
TIME 4	ON 5
TIME 5	

CHANGE THE BACKLIGHT SETTING

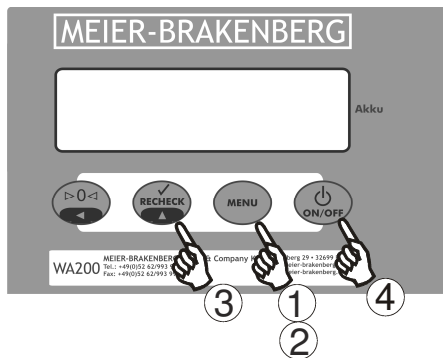

1. Press and hold **MENU** for 3 seconds (ZTRACK is shown).
2. Press **MENU** repeatedly until BAKLIT is shown. The current backlight setting will be displayed.
3. Press **RECHECK** repeatedly until the desired setting is displayed.
4. Press **ON/OFF** to save the setting.

Weigh Methods

Select "Lock On" for animal weighing. Use "General" for general weighing.

GENERAL WEIGH METHOD

All purpose weigh method for weighing stable loads. It does not "Lock On" the weight.

LOCK-ON WEIGH METHOD

Weighs active animals and displays stable accurate weight. Lock-On sensitivity is adjusted using "LOCKON" menu (See Pg 23).

- Scale "Locks-On" to weight.
- Weight is displayed stable, even if motion never stops.
- Small 'L' appears on left side of display indicating weight is "Locked-On".
- Animal's weight must be greater than 0.67% of scales "capacity" (CAP) before system can "Lock-On".

Example: If "CAP" = 4000, 27 or more is required for scale to lock-on.

Note: Use a weight value for Zero Tracking (ZTRACK) that is less than 0.67% of capacity.

To break lock, add or remove WEIGHT FROM SCALE PLATFORM. The default setting is 50%.

- The weight value that is used to "break the lock" and return to normal weighing can be selected by choosing a value from 01 to 99%. (See Pg 23) For example, if unlock is set to 10(%) and weight is locked at 1000, display will "unlock" and return to normal weighing at 900, once 10% (100) is removed.
- "Locked-On" weight can be "rechecked", press **RECHECK** this breaks "lock" and scale recalculates weight.

Operation

TURN ON INDICATOR

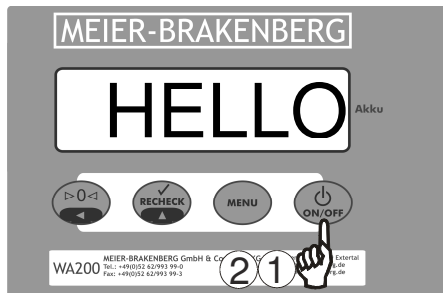

3. Press .

4. To turn "OFF" press and hold



ZERO BALANCE INDICATOR

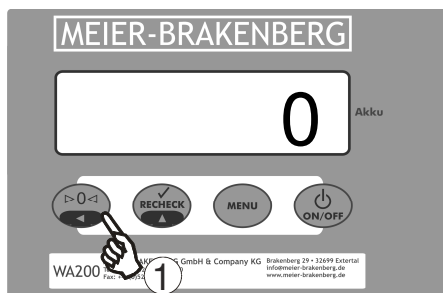

2. Press and hold  to zero balance the indicator.

WEIGHING ANIMALS

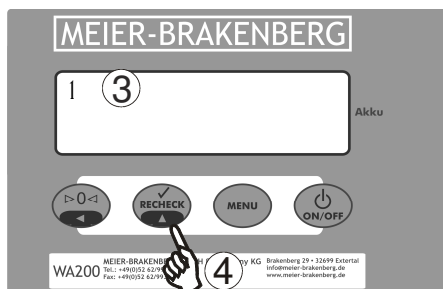

3. Place animal on platform.

5. "L" on the left side of the display indicates that the weight is "Locked-On".

6. Press  while animal is on scale to "re-weigh" the animal.

Optional Settings

LOAD CELL SETUP

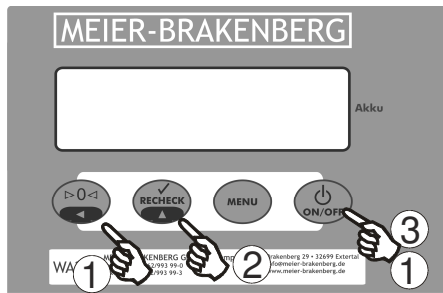

5. Press and hold and at the same time until setup is shown.
4. Press to advance through selections
5. Press to save.

	Description	CAP
3300LB	AnimalWeigh 1496 (kilograms)	4,000
6600LB	AnimalWeigh 2993 (kilograms)	7,000
SB4 LB	AnimalWeigh 566 (kilograms)	10,000
10K LB	AnimalWeigh 4535 (kilograms)	10,000
14K LB	AnimalWeigh 6350 (kilograms)	15,000
3300KG	AnimalWeigh 3300 (kilograms)	1,999
6600KG	AnimalWeigh 6600 (kilograms)	2,999
SB4 KG	AnimalWeigh 1250 (kilograms)	5,000
10K KG	AnimalWeigh 10000 (kilograms)	5,000
14K KG	AnimalWeigh 14000 (kilograms)	6,999
Other	Other load cell (Use Dead Weight Cal.)	_____

Calibrating Scale Using KNOWN WEIGHTS

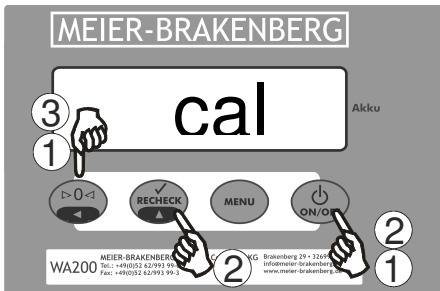

8. Press and hold and at the same time to enter setup menu.

9. Press repeatedly to scroll down to OTHER and press .

10. Press to zero balance the scale.

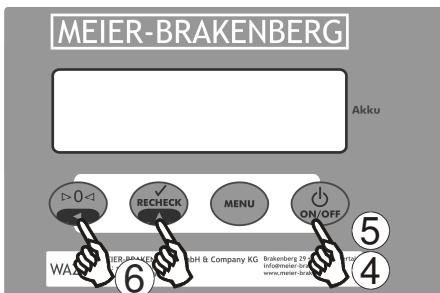

11. Then press .

12. Add a known weight and press .

13. Change displayed weight by pressing to change value of "flashing" digit and press key to select which digit of display is flashing.

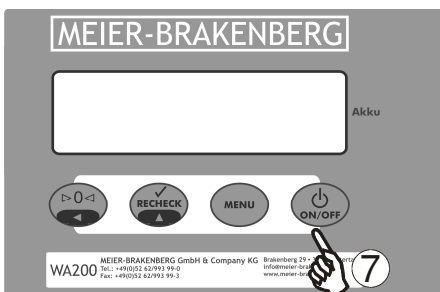

14. When display reads correct weight, press to store calibration value.

Setting Options

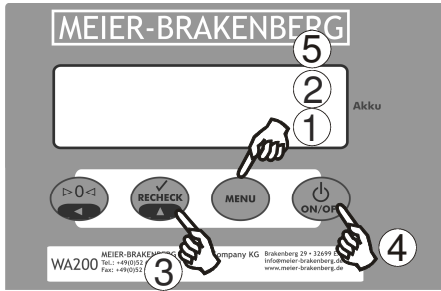

5. Press and hold **MENU** for 3 seconds.
6. Press **MENU** repeatedly until desired menu shows.
7. Press **RECHECK** to change setting.
8. Press **ON/OFF** to save setting and advance to next menu.
9. Press **MENU** repeatedly until indicator returns to weighing mode to exit.

Setting/Display	Options (Bold = Default)	Description
Zero Tracking (ZTRACK)	1-99/OFF 03	Adjusts to zero for build-up of snow, mud and manure. Weight value can be set from 1 to 99 lbs/kgs or OFF (00).
Weigh Method (W MTHD)	GENRAL, LOCK	Select weigh method.
Lock-On (LOCKON)	0.50, 0.75, 1.00, 1.25, 1.50 , 1.75, 2.0, 5.0, 10.0	Higher value will lock on quicker but sacrifice accuracy. Use lowest setting that will consistently lock-on to the same weight for a restless animal.
Unlock	01-99(50%)	The percent of weight required to break the lock and return to normal weighing.
Lock-N-Hold (LKNHLD)	ON/OFF	Holds "Lock-On" weight Restarts when next animal steps on.
Auto Off (AUTOFF)	15 ,30,45,60, OFF	Indicator shuts "OFF" after set period of inactivity.
Display Count (COUNT)	.01,.02,.05,.1,.2,.5, 1 ,2,5,10,20, 50,100	Select display count size (resolution) of scale.
Auto-Range (ARANGE)	ON/OFF	Scale increases display count size for weights over 300 again at 600 lbs/kgs.
Display Unit (LB-KG)	LB/KG	When changing weight unit calibration adjusted so scale displays accurately in new display unit
Capacity (CAP)	1496	Enter maximum weight measurable
Span (SPAN)	75%-125% 100%	Displayed weight value can be adjusted by increasing or decreasing the SPAN percentage.

Setting/ Display	Options (Bold = Default)	Description
Back Light (BCKLIT)	OFF TIME 1 TIME 2 TIME 3 TIME 4 TIME 5 ON 1 ON 2 ON 3 ON 4 ON 5	Backlight Intensity, see page 19.

Weighing Errors

Over Capacity Limit (OVRCAP)

- Weight on scale exceeds capacity limit. Capacity value is entered in SETUP to warn of overloading.

Over Range (+RANGE)

- The display shows message "+RANGE" if weight on scale system exceeds maximum weight measurable by scale system.

Under Range (-RANGE)

- Display shows message "-RANGE" if weight on scale system is less than minimum weight measurable by scale system.

SELF TEST

Displays diagnostic tests to aid in troubleshooting.

- Shows battery level
- Shows load cell setup
- Tests display segments
- Shows program ID
- Allows key tes

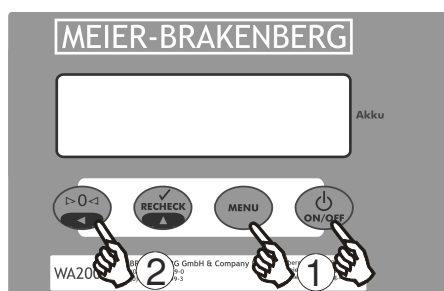

1
2

3

4

5 1. Press and within three seconds press to start self test.

6
7 2. Press to exit test.

8

Troubleshooting

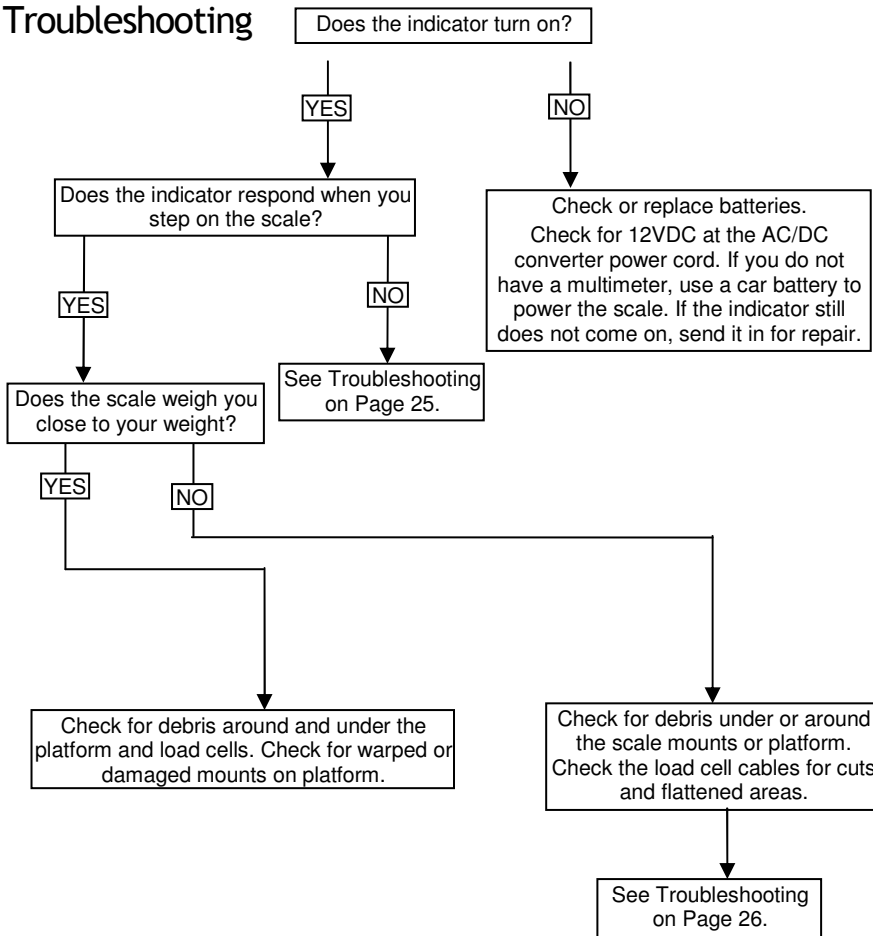

Indicator Does Not Respond When You Step on the Scale

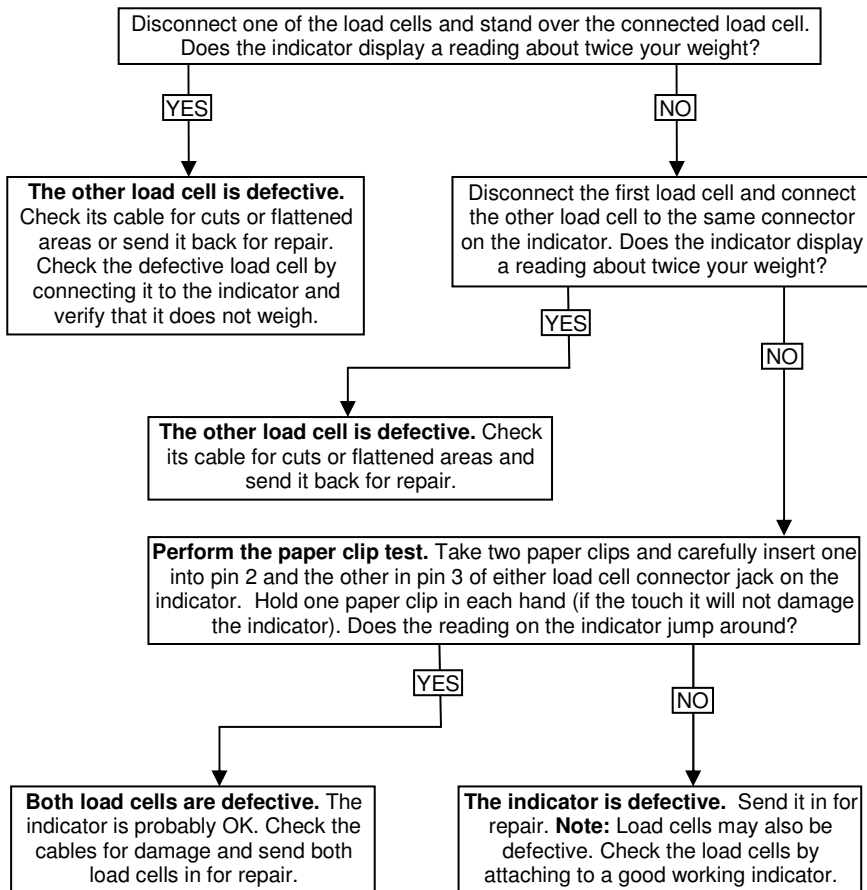

The Scale Weighs Close to Your Weight

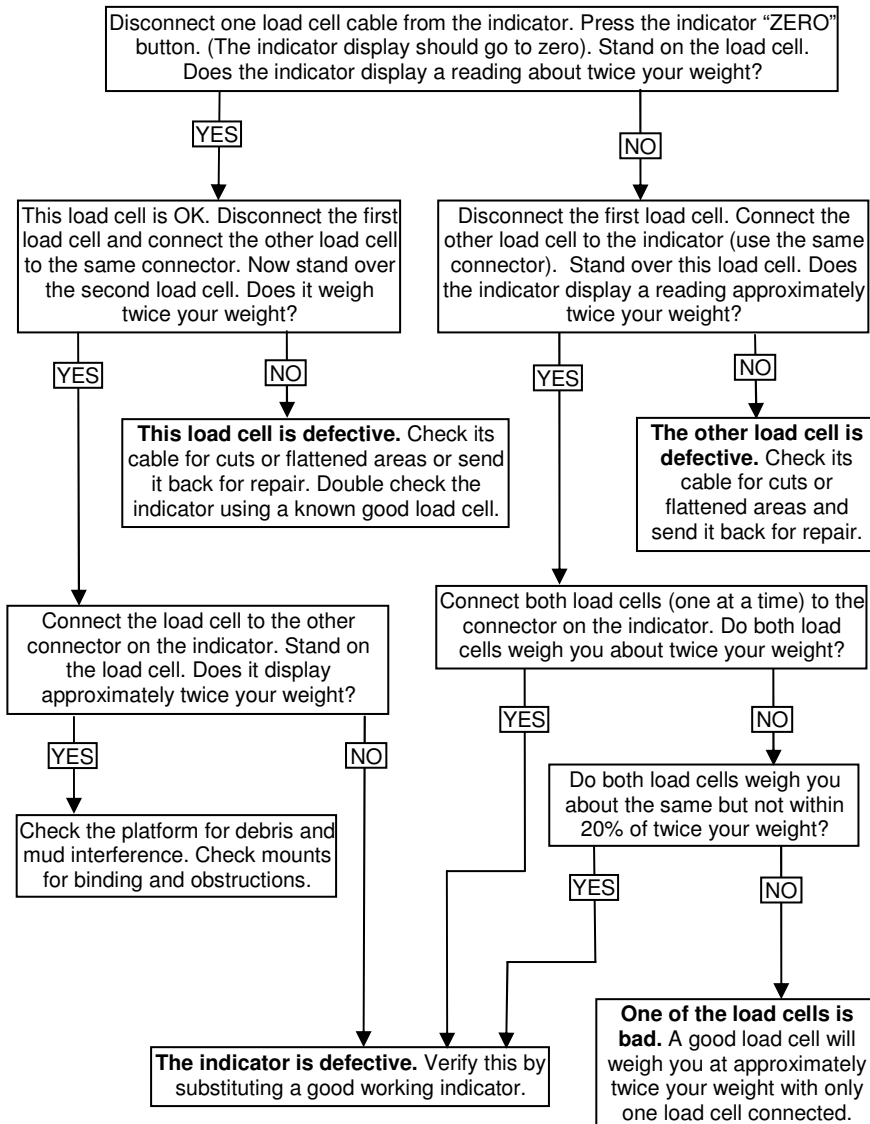

Bottom Panel Connections

The bottom panel has a battery holder, a power connection and load cell connections.

Three different load cell connection configurations are available:

- Two load cell connectors (for use with J-Box or Load cells with connectors).
- Two liquid-tight connectors (for use with two bare-wire load cell cables)
- Two dual liquid-tight connectors (for use with up to four bare wire load cell cables)

Power Connection

Use only the 12 Volt AC-DC converter supplied with your WA200.

SW300 W/ Load Cell Connectors

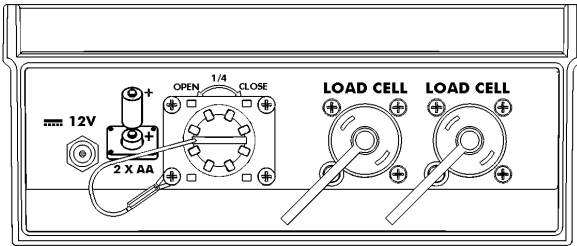

WA200 W/Liquid Tight Fittings

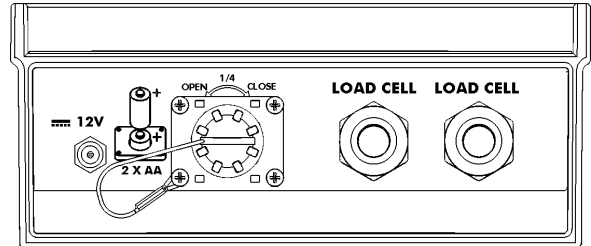

Connecting Load Cell Wires in Indicator

- Remove the back cover (nine screws)
- Feed the load cell wires in through the liquid-tight connectors
- Connect one wire to each terminal as shown
- Install the back cover (nine screws)

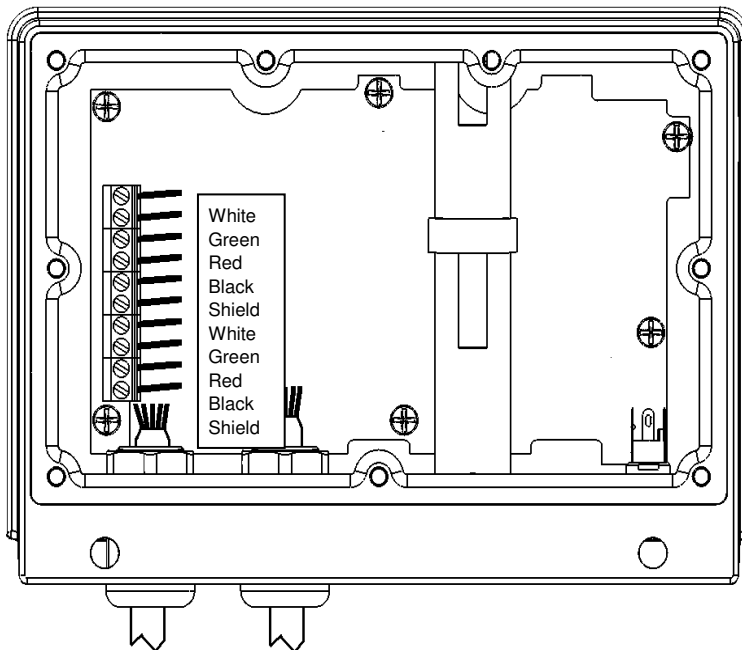

Gebruikershandleiding

INHOUDSOPGAVE

VEILIGHEID TIJDENS GEBRUIK	28
OVERZICHT WEEGINDICATOR.....	29
GEBRUIK BATTERIJEN	29
WEEGMETHODEN	31
BEDIENING IN LOCK-ON WEEGMODUS	32
INSTELOPTIES.....	33
OPTIONELE INSTELLINGEN.....	34
INDICATOR MET IJKGEWICHT IJKEN.....	35
WEEGFOUTEN	36
ZELFTEST.....	36
AANSLUITINGEN.....	37

VEILIGHEID TIJDENS GEBRUIK



Voorzichtig

Reinigen

Gebruik geen stromend water (hogedrukspuit, waterslang) voor het schoonmaken van de indicator.

Laswerkzaamheden





Maak alle kabels van de weegindicator los, voordat u aan de machine gaat lassen. Doet u dat niet, dan kunt u de weegindicator en aangesloten weegstaven beschadigen.

Alle rechten zijn voorbehouden. Niets uit deze handleiding mag worden gekopieerd, gedistribueerd of vertaald in andere talen, geheel of gedeeltelijk, zonder voorafgaande schriftelijke toestemming van Digi-Star. Digi-Star houdt zich het recht voor wijzigingen in de handleiding aan te brengen. Digi-Star kan echter geen garantie geven, impliciet noch expliciet, voor deze handleiding. Het risico hiervan ligt volledig bij de gebruiker.

OVERZICHT WEEGINDICATOR



>>Voor instructies betreffende het installeren, zie pagina 13.

1.  Nulstellen weegindicator.
2.  Opnieuw wegen bij geblokkeerd gewicht.
3.  Toegang tot configuratie-instellingen.
4.  In- en uitschakelen van de weegindicator
5. Display Weergave van actuele waarden en instellingen

GEBRUIK BATTERIJEN

- Gebruik twee standaard Alkaline-batterijen, type AA
- Plaats de batterijen in de batterijhouder; de negatieve (-) pool eerst.
- Gebruikt u de 12V DC netadapter, dan hebt u géén batterijen nodig.

Oplaadbare batterijen

- Oplaadbare batterijen zijn toegestaan.
- Volledig opgeladen oplaadbare batterijen hebben een lagere spanning dan normale batterijen.
- De SW300 laadt de batterijen niet zelf op.

Gebruiksduur

- Bij inschakelen van de weegindicator verschijnt de resterende gebruiksduur van de batterij in procenten op het display.
- Om de gebruiksduur van de batterij te verlengen, kunt u een lager niveau voor de achtergrondverlichting (BAKLIT) instellen of deze zelfs in zijn geheel uitschakelen (OFF). (zie instructies, pagina 8).

BAKLIT	Verwachte levensduur batterij (in uur)**
OFF	40-60
TIME 3	30-55
ON 3	25-45
ON 5	8-16

** Verwachte levensduur voor standaard Alkaline-batterijen van type AA. Bij oplaadbare batterijen kan het aantal uur lager zijn.

Indicatie Lage batterijspanning

- Wanneer de batterij bijna leeg is verschijnt de melding lo bat op het display en wijst een pijltje naar de tekst LOW BATTERY.
- Bij oplaadbare batterijen kan de lage batterijspanning eerder dan noodzakelijk op het display gemeld worden..

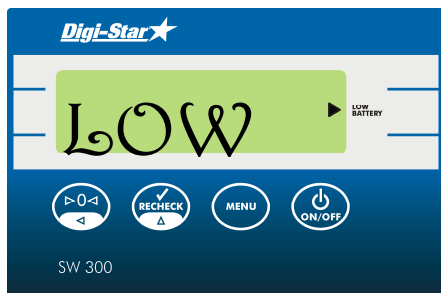

WEEGMETHODEN

De SW300 kent twee verschillende weegmodes. De functionaliteit van de weegindicator kunt u in het configuratiemenu instellen (zie pagina 7).

Algemene weegmethode

Gebruik deze methode voor alle niet-dierlijke wegingen.

Lock-on weegmethode

Omdat dieren tijdens het wegen vaak in beweging zijn, is het moeilijk een juiste indruk te krijgen van het werkelijke diergewicht. Daarvoor heeft Digi-Star de zogenaamde lock-methode ontwikkeld.

Het lock-percentage kan tussen de 0.0 en 10.0% liggen (instelling `LOCKON*`). Wanneer een aantal opeenvolgende metingen binnen een bepaalde tijd onderling minder dan het opgegeven lock-percentage verschillen, berekent de indicator het gemiddelde. Dit is het *lock-gewicht*.

De letter « L » verschijnt links op het display om aan te geven dat de gewichtsuitlezing geblokkeerd is. Het dier moet een gewicht hebben van minstens 0.67% van de instelling `CAP` (het maximaal te meten gewicht) wil de weegindicator in de lock-on modus kunnen komen.

NB: Voor het auto-tarreepercentage (instelling `ZTRACK`) moet u een waarde gebruiken die kleiner is dan 0.67% van het maximaal te meten gewicht (instelling `CAP`).

Met het unlock-percentage (instelling `unlock`) geeft u aan bij welke gewichtsverandering het lock-gewicht automatisch opnieuw bepaald moet worden. Zodra het gewicht meer dan het ingestelde unlock-percentage verandert, bijvoorbeeld doordat er een dier bij komt, bepaalt de weegindicator het nieuwe lock-gewicht automatisch; de blokkeerfunctie werd even uitgeschakeld. De letter L verdwijnt weer en zal terugkeren, zodra het nieuwe lock-gewicht bepaald is.

Voorbeeld: Op een weegplateau staan vijf dieren met een gemiddeld gewicht van 100kg (totaal 500kg).

Het unlock-percentage is ingesteld op 10%.

Het unlock-gewicht is dus 10% van 500kg = 50kg.

De veehouder voegt een zesde dier van 100kg toe. Het toegevoegde gewicht is dus groter dan het opgegeven unlock-gewicht. De indicator zal automatisch het nieuwe lock-gewicht bepalen.

* fabrieksinstelling = 50%

Handmatig unlocken

Als u aan het vastgestelde lock-gewicht twijfelt óf de gewichtstoe-/afname was minder dan het unlock-percentage, dan kunt u de indicator handmatig unlocken;





Wanneer de indicator zich in de lock-instelling bevindt (L op display), drukt u kort op . De L verdwijnt van het display; de indicator bepaalt een nieuw lock-gewicht en zet dit op het display (weer voorafgegaan door de letter L).

BEDIENING IN LOCK-ON WEEGMODUS

>>voor instellingen, zie pagina 13.

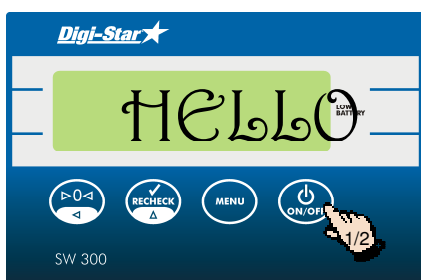
Weegindicator inschakelen



7. Druk op  om de weegindicator in te schakelen.
8. Druk  en houd deze toets ingedrukt om de weegindicator uit te schakelen.

Weegindicator op nul stellen

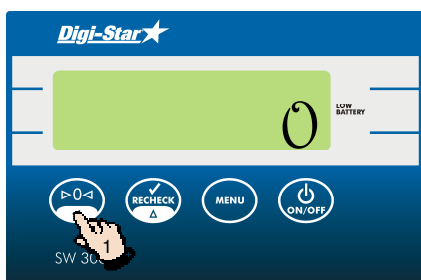

4. Houd  gedurende 3 seconden ingedrukt, om de weegindicator op nul in te stellen.

Dieren wegen

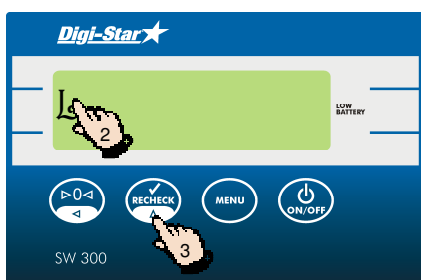

4. Plaats het dier op het weegplateau.
5. Links in het display verschijnt de letter "L" om aan te geven dat het gewicht geblokkeerd is.
6. Druk op  terwijl het dier op het weegplateau staat om het gewicht opnieuw te bepalen.

INSTELOPTIES

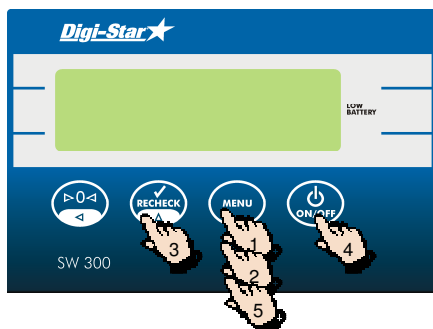

10. Houd **MENU** gedurende 3 seconden ingedrukt, om in het instelmenu te komen.
11. Druk herhaald op **MENU** totdat de gewenste functie verschijnt.
12. Druk op **RECHECK** om de instelling te wijzigen.
13. Druk op **ON/OFF** om de instelling op te slaan en naar de volgende functie te gaan.
14. Druk herhaald op **MENU** totdat weegindicator terugkeert naar de normale weegmodus.





Instelling/ Display	Opties (vetgedrukt = basisinstelling)	Beschrijving
Auto-tarreepercentage (ZTRACK)	1-99/OFF 03	Automatisch opheffen van kleine gewichtsafwijking rond het nulpunt als gevolg van sneeuw en/of mest. Stel het op te heffen gewicht in: 1 tot 99 lb/kg of OFF (00).
Weegmodus (WEIGHT)	GENERAL, LOCK	Instelling van de weegmodus. LOCK is voor wegen van dieren
Blokkeren (BLOCKON)	0.50, 0.75, 1.00, 1.25, 1.50 , 1.75, 2.0, 5.0, 10.0	Diergewicht blokkeren. Een kleinere waarde zal langzamer maar wel nauwkeurig blokkeren. Een hogere waarde zal sneller maar iets minder nauwkeurig blokkeren.
Deblokkeren (unlock)	01-99 50%	Het gewenste percentage van het gewicht waarbij de blokkade opgeheven moet worden en de weegindicator naar de normale weegmodus moet terugkeren.
Lock-N-Hold (LOCKNHOLD)	ON/OFF	Het lock-on gewicht blijft op het display staan wanneer het dier van het weegplateau stap. De weging hervat zich weer zodra een volgend dier op het weegplateau stapt.
Auto Off (AUTOFF)	15,30,45,60 , OFF	Als weegindicator gedurende deze ingestelde tijd niet gebruikt wordt, schakelt deze automatisch uit.

Instelling/ Display	Opties (vetgedrukt = basisinstelling)	Beschrijving
Displaytelling (COUNT)	.01,.02,.05,.1,.2,.5 .1,2,5,10,20, 50,100	Instelling van de eenheid (resolutie), waarmee de waarden op het display verspringen.
Auto-Range (ARRANGE)	ON/OFF	De weegindicator verhoogt de eenheid, zodra gewicht boven de 300 en nog een keer wanneer het gewicht boven de 600 lb/kg komt.
Display-eenheid (LB-KG)	LB/KG	Instelling van de eenheid waarin gewicht wordt weergegeven: in kilogram (kg) of pond (lb).
Capacity (CAP)	1496	Instelling van het maximaal te meten gewicht.
Span (SPAN)	75%-125% 100%	Het weergegeven gewicht kan aangepast worden door het SPAN percentage te verhogen/verlagen. Dit om kleine afwijkingen van het display te corrigeren.
Back Light (BACKLIT)	OFF TIME 1 TIME 2 TIME 3 TIME 4 TIME 5 ON 1 ON 2 ON 3 ON 4 ON 5	Instelling van de intensiteit van de achtergrondverlichting. ON* = continue verlicht. OFF = niet verlicht TIME* = achtergrondverlichting schakelt na enkele seconden uit. * Er zijn 5 niveaus : 1=dimlicht ... 5=max. intensiteit. Stel een lager niveau in om de levensduur van de batterijen te verlengen.

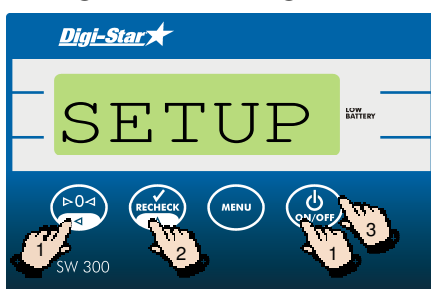
OPTIONELE INSTELLINGEN

Weegstaven configureren



1. Druk gelijktijdig op  en  en houd deze toetsen ingedrukt, totdat **setup** verschijnt.
2. Druk op  om door de verschillende opties* te lopen
3. Druk op  om de geselecteerde opties op te slaan.

* Optie	Beschrijving	Cap
3300LB	Dierweging 3300 (pond)	4000
6600LB	Dierweging 6600 (pond)	7000
SB4 LB	Dierweging 1250 (pond)	10000
10K LB	Dierweging 10000 (pond)	10000
14K LB	Dierweging 14000 (pond)	15000
3300KG	Dierweging 3300 (kilogram)	1999
6600KG	Dierweging 6600 (kilogram)	2999
SB4 KG	Dierweging 1250 (kilogram)	5000
10K KG	Dierweging 10000 (kilogram)	5000
14K KG	Dierweging 14000 (kilogram)	6999
Other	Andere weegstaaf (Gebruik IJken met ijkgewicht)	_____

INDICATOR MET IJKGEWICHT IJKEN

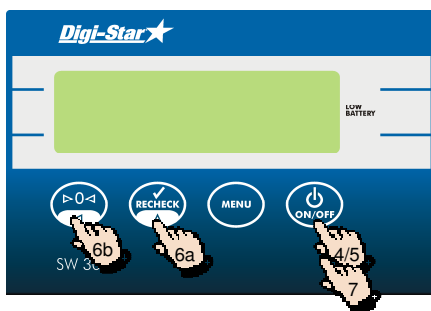
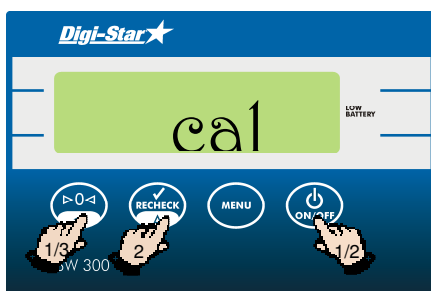

1. Druk op en en houd deze toetsen ingedrukt om toegang te krijgen tot de configuratie-instellingen.
2. Druk herhaaldelijk op totdat OTHER verschijnt en druk vervolgens op .
3. Druk op om de weegindicator op nul te stellen.
4. Druk op .
5. Leg het ijkgewicht op het weegplateau en druk vervolgens op .
6. Druk op om het knipperende cijfer te wijzigen. Selecteer met het volgende te wijzigen cijfer. Herhaal dit totdat de waarde op het display overeenkomt met de waarde van het ijkgewicht.
7. Druk op om de ijkwaarde op te slaan.

WEEGFOUTEN

Capaciteitsgrens overschreden (OVRCAP)

De tekst OVRCAP verschijnt op het display wanneer het gewicht op het weegplateau de capaciteit van het weegsysteem overschrijdt. U hebt deze waarde bij de configuratie ingesteld om bij overbelasting van het weegsysteem gewaarschuwd te worden.

Boven het bereik (+RANGE)

De tekst +RANGE verschijnt op het display wanneer het gewicht op het weegplateau het door de weegindicator maximaal te meten gewicht overschrijdt. Deze waarde is gelijk aan het maximum aantal A/D-counts van het weegsysteem vermenigvuldigd met de weegfactor. Het actuele gewicht waarvoor dit geldt, hangt af van de ijking, de nulstelling en de ingestelde nauwkeurigheid van de gewichtswaargave.

Onder het bereik (-RANGE)

De tekst -RANGE verschijnt op het display wanneer het gewicht op het weegplateau het door de weegindicator minimaal te meten gewicht onderschrijdt. Deze waarde is gelijk aan het minimum aantal A/D-counts van het weegsysteem vermenigvuldigd met de weegfactor. Het actuele gewicht waarvoor dit geldt, hangt af van de ijking, de nulstelling en de ingestelde nauwkeurigheid van de gewichtswaargave..

Neem contact op met uw dealer als u de melding +RANGE of -RANGE op het display ziet.



ZELFTEST

Voor het analyseren van problemen/storingen kunt u de zelftest op de weeg-indicator starten. Tijdens deze zelftest verschijnt achtereenvolgens het volgende op het display:

- Resterende levensduur van de batterij in procenten
- Weegstaafconfiguratie
- Autotest ten behoeve van het controleren van de displayfunctionaliteit
- Software versie
- Autotest ten behoeve van het controleren van de toetsfunctionaliteit

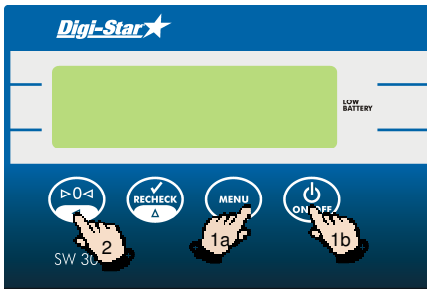
Zelftest starten



3. Druk op  en vervolgens binnen 3 seconden op  om de zelftest te starten.
4. Druk op  om de zelftest te verlaten en terug te keren naar de normale weegmodus.

AANSLUITINGEN

Aan de onderkant van de weegindicator bevinden zich een batterijhouder en aansluitingen voor voeding en weegstaven.

Voor de weegstaven zijn de volgende drie configuraties mogelijk:

- Twee weegstaafconnectors (bij gebruik van J-Box of weegstaven met connectors).
- Twee wartels (bij gebruik van twee weegstaven zonder connectors)
- Twee wartels met dubbele kabeldoorvoer (bij gebruik van vier weegstaven zonder connectors)

Aansluiting voeding

Gebruik uitsluitend de bij de SW300 geleverde 12 Volt DC netadapter.

SW300 met Weegstaafconnectors

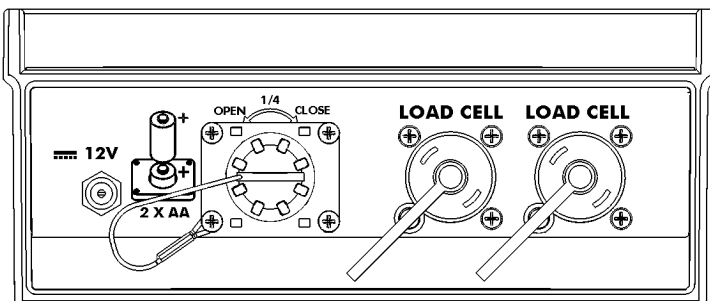

SW 300 met Wartels

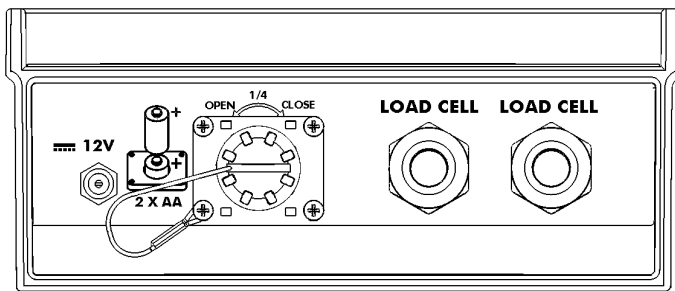

Aansluiting weegstaafkabels op weegindicator

- Draai de negen schroeven van de afdekplaat aan de achterkant van de weegindicator los en verwijder de plaat.
- Voer de weegstaafkabels door de wartels.
- Sluit de twee weegstaafkabels op de twee aansluitblokken aan, zoals aangegeven in de onderstaande afbeelding.
- Plaats de afdekplaat op de weegindicator en schroef deze met de negen schroeven weer vast.

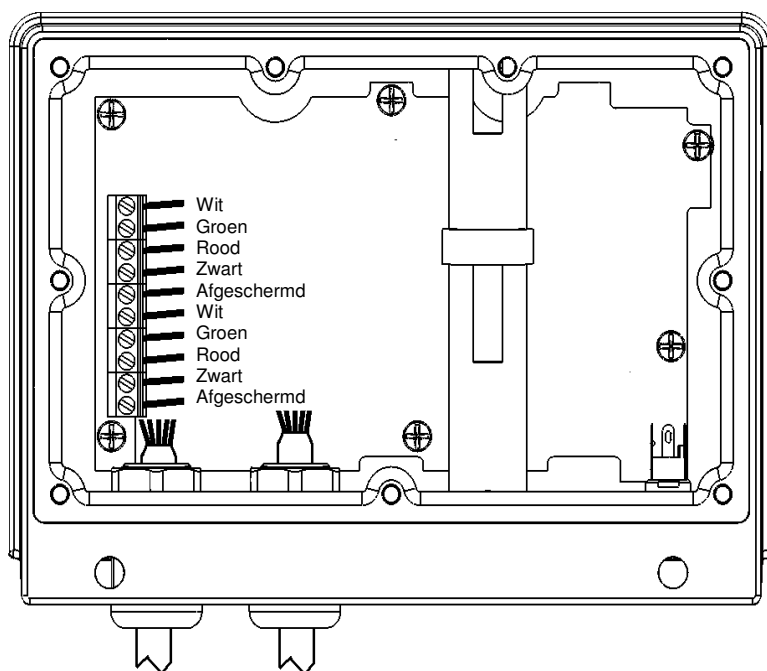

SW300 W/Wartels met dubbele kabeldoorvoer

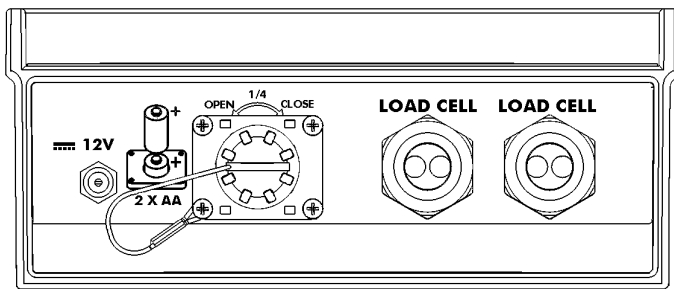

Aansluiting weegstaafkabels op weegindicator

- Draai de negen schroeven van de afdekplaat aan de achterkant van de weegindicator los en verwijder de plaat.
- Voer de weegstaafkabels door de wartels.
- Sluit de vier weegstaafkabels op de twee aansluitblokken aan; op elk aansluitblok twee weegstaafkabels, zoals aangegeven in de onderstaande afbeelding.
- Plaats de afdekplaat op de weegindicator en schroef deze met de negen schroeven weer vast.

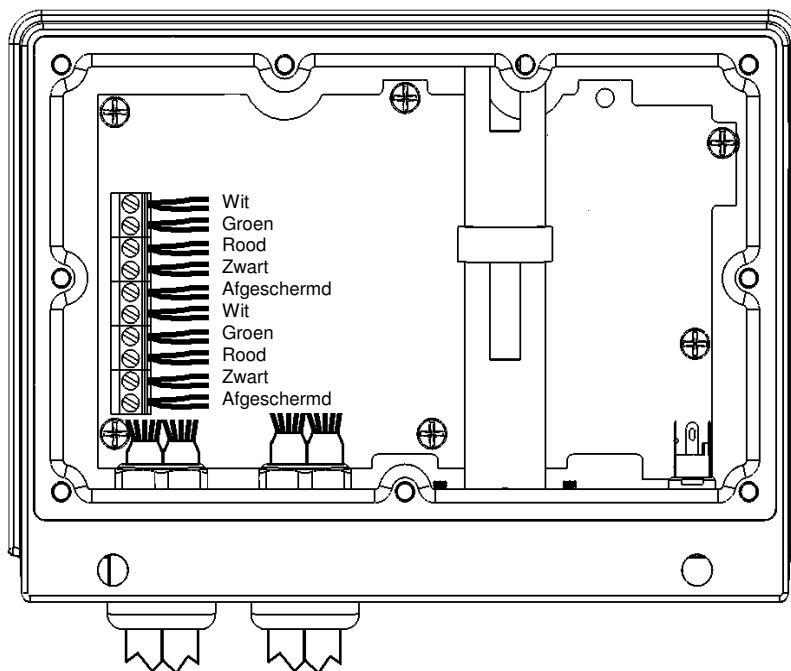

Manuel d'instructions



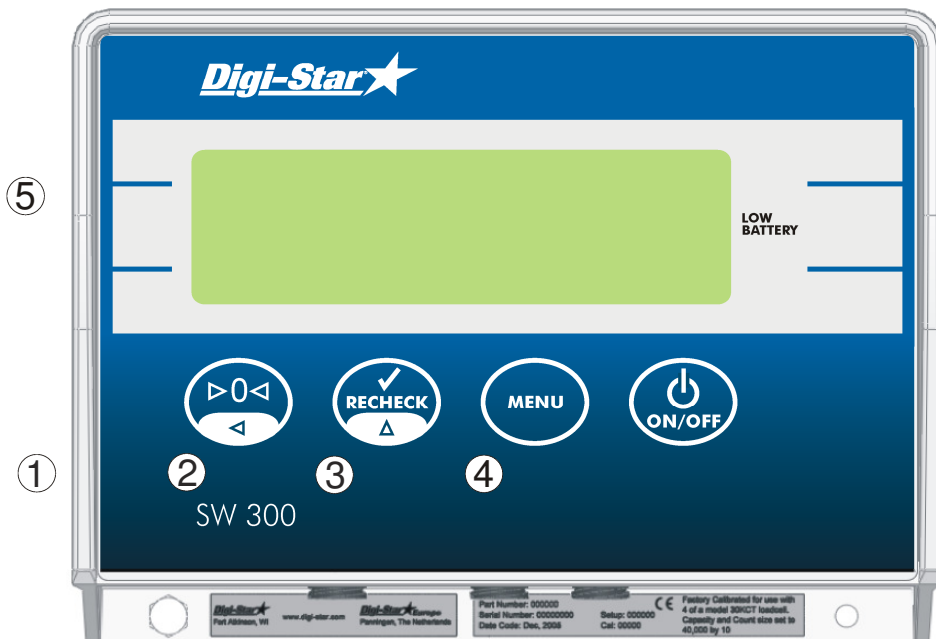

TABLE DES MATIÈRES

APERÇU INDICATEUR DE PESAGE	41
MÉTHODES DE PESAGE	42
COMMANDE.....	43
CONFIGURATION CAPTEUR DE CHARGE.....	44
OPTIONS DE RÉGLAGE.....	46
ERREURS DE PESAGE	47
INSTALLATION	48
CONNEXION DU CÂBLE	48

APERÇU INDICATEUR DE PESAGE



NB: Voyez la page 16 pour les instructions d'installation

- ①  – appuyer 3 secondes sur cette touche pour mettre l'indicateur de pesage sur zéro.
- ②  – repeser quand l'indicateur de pesage est en mode « Locked-on ».
- ③  – appuyer et maintenir-la appuyé pour accéder au menu de configuration.
- ④  – désactiver/activer l'indicateur de pesage.
- ⑤ Afficheur – Affichage du poids actuel ou la fonction activée.

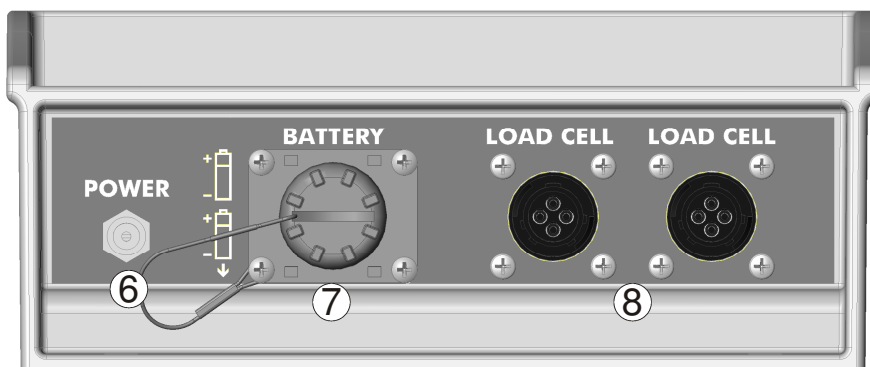

- ⑥ Port alimentation – branchement câble alimentation (Vca). **Ne pas** l'utiliser pour charger des batteries.
- ⑦ Compartment piles – pour deux piles de type AA. Insérez premièrement les pôles négatifs dans le logement (les pôles positifs vers le bas). Positionnez le couvercle correctement sur le compartiment et le tournez 90° jusqu'à sa fermeture.

- ⑧ Ports capteur de charge – Ils peuvent être des connecteurs ou des presse-étoupes pour les câbles connectés au connecteur de jonction à l'intérieur de l'unité. Voir le diagramme ci-dessous pour les connexions des conducteurs.

MÉTHODES DE PESAGE

Méthode de pesage générale

Utilisez cette méthode pour les pesages non-animaux.

Méthode de pesage « lock-on »

Comme pendant le pesage les animaux sont souvent en mouvement; il est difficile de se faire une idée du poids réel de l'animal. C'est pourquoi la méthode-lock a été développée.

Le pourcentage de blocage doit se trouver entre 0.0 et 10.0% (réglage **LOCKON***). Si, pendant deux secondes, cinq mesures successives diffèrent l'une de l'autre de moins du pourcentage de blocage introduit, l'indicateur calcule la moyenne. C'est le *poids-lock*.

La lettre « L » s'affiche à gauche pour indiquer que le poids est bloqué.

Le poids animal doit être plus de 0.67% du réglage **CAP** (le poids maxi à mesurer) de l'indicateur de pesage permettant le système d'accéder le mode « Lock-On ».

*NB: Il faut utiliser une valeur pour l'auto-tarage (réglage **ZTRACK**) qui est plus basse que 0.67% de la capacité réglage **CAP**.*

Le pourcentage de déblocage (réglage **unlock**) indique à quel changement de poids le poids-lock doit automatiquement être déterminé de nouveau. Dès que le poids change de plus du pourcentage de déblocage introduit, par exemple, si un autre animal se met sur la plate-forme, l'indicateur détermine le nouveau poids-lock automatiquement; la fonction de blocage est automatiquement déclenchée. La lettre L disparaît et réapparaît, dès que le nouveau poids-lock a été déterminé.

Exemple: Il y a cinq animaux avec un poids d'animal moyen de 100kg.

Le pourcentage de déblocage est réglé sur 10%.

Le poids-unlock est alors 10% de 500kg = 50kg.

L'éleveur ajoute un sixième porc de 100kg. Le poids ajouté est 100kg, donc supérieur au poids-unlock introduit. L'indicateur déterminera automatiquement le nouveau poids-lock.

* valeur default = 50%



« Unlock » manuel

Si vous mettez en doute la véracité du poids-lock fixé ou l'augmentation/ la diminution était inférieure au pourcentage-unlock, vous pouvez débloquent l'indicateur manuellement. Si l'indicateur est dans le réglage-lock (L sur l'afficheur), appuyez brièvement la touche . La lettre L disparaît de l'afficheur; l'indicateur détermine un nouveau poids-lock et le visualise sur l'afficheur (précédé de nouveau de la lettre L).

COMMANDE

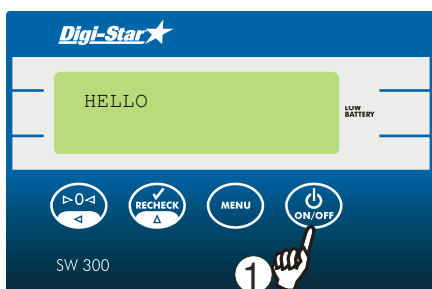
Activer l'indicateur



1. Appuyez sur  pour activer l'indicateur de pesage.
2. Appuyez sur  et maintenez-la appuyée pour désactiver l'indicateur de pesage.

Mettre l'indicateur sur zéro

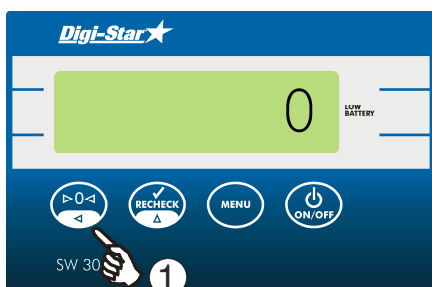

5. Appuyez sur  et maintenez-la appuyée pour mettre l'indicateur de pesage sur zéro.

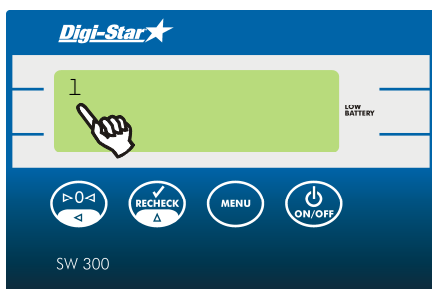

Peser des animaux

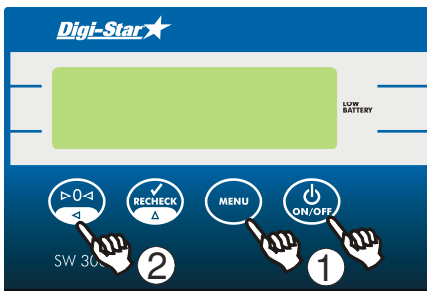

- a. Placez l'animal sur la plate-forme.
- b. L'indicateur bloque le poids animal, "L" (Lock-on) s'affiche en haut à gauche.
- c. Faites descendre l'animal de la plate-forme.

Démarrer l'autotest



1. Appuyez sur  et ensuite, dans 3 secondes, sur  pour démarrer l'autotest. Marchant à pile cette action montre le pourcentage de la durée de la vie de pile restante, la sélection du capteur de charge, le fonctionnement de l'afficheur, la version du logiciel et le fonctionnement des touches.
2. Appuyez sur  pour quitter l'autotest (excepté pendant le test de touche).

Indication « Low battery »

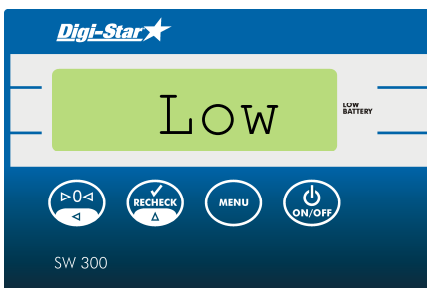



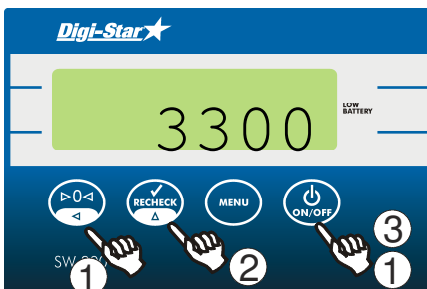

La flèche clignote vers « Low Battery » quand la tension de pile est basse. NB: En utilisant des piles rechargeables, cette flèche peut clignoter plus tôt que nécessaire.

CONFIGURATION CAPTEUR DE CHARGE

Modifier la configuration du capteur de charge







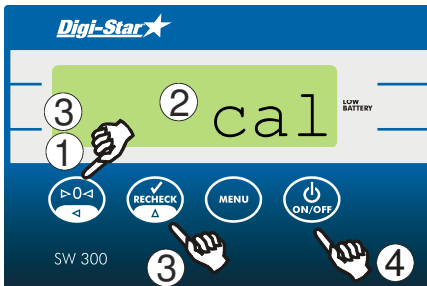

6. Appuyez sur  et , et maintenez-les appuyées pour accéder au menu de configuration.
3. Appuyez sur  pour parcourir les sélections*.
4. Appuyez sur  pour confirmer.

* 3300LB	Pesage de bétail 3300 (livres)
6600LB	Pesage de bétail 6600 (livres)
SB4 LB	Pesage de bétail 1250 (livres)
10K LB	Pesage de bétail 10000 (livres)
14K LB	Pesage de bétail 14000 (livres)
3300KG	Pesage de bétail 3300 (kilogrammes)
6600KG	Pesage de bétail 6600 (kilogrammes)
SB4 KG	Pesage de bétail 1250 (kilogrammes)
10K KG	Pesage de bétail 10000 (kilogrammes)

14K KG Pesage de bétail 14000 (kilogrammes)
 AUTRE Tout autre capteur de charge.
 Utilisez « Étalonnage avec poids étalon ».





Étalonnage avec poids étalon

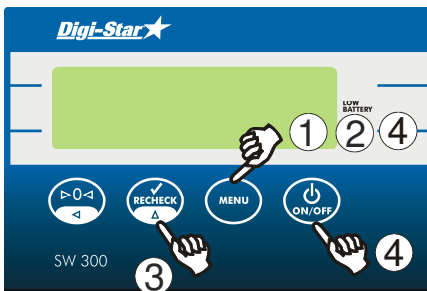

1. Vérifiez s'il n'y a rien sur la plate-forme et appuyez sur  pour mettre l'indicateur de pesage sur zéro. Ensuite, placez le poids étalon (par ex. 50 kg) sur la plate-forme.
2. Accédez au menu de configuration (voir la page 8) et sélectionnez l'option AUTRE. Puis appuyez sur . 'CAL' s'affiche, suivi de la valeur du poids.
3. Saisissez la valeur connue du poids étalon. Utilisez la touche  pour modifier le chiffre clignotant et la touche  pour passer au chiffre à modifier.
4. Si le poids correcte s'affiche, appuyez sur  pour enregistrer la valeur du poids étalon. L'indicateur retourne au mode de pesage normal.

Réglages du menu



1. Appuyez sur  et maintenez-la appuyée.
2. Appuyez plusieurs fois sur  jusqu'à ce que l'option de menu désirée s'affiche.
3. Appuyez sur  pour modifier le réglage.
4. Appuyez sur  pour confirmer le réglage et passer à l'option de menu suivante. Appuyez plusieurs fois sur  jusqu'à ce que l'indicateur soit dans le mode de pesage normal.

Options de réglage

Réglage/ Affichage	Options (Bold = Default)	Description
Auto-tarage (ZTRICK)	1-99/OFF 03	Les petits écarts autour du zéro, par exemple à cause de la neige ou des excréments, peuvent être supprimés automatiquement. Saisissez le poids à supprimer automatiquement (ZTRICK) : 1 à 99 lb/kg ou OFF (00).
Méthode de pesage (METHOD)	GENERAL, LOCK	Sélectionner la méthode de pesage.
Blocage « lock-on » (LOCKON)	0.50, 0.75, 1.00, 1.25, 1.50 , 1.75, 2.00, 5.00, 10.00	Utilisez le réglage le plus petit pour le poids de blocage plus précis. Ces valeurs sont saisies en pour cents : 0.50, 0.75, 1.00, 1.25, 1.50, 1.75, 2.00, 5.00 et 10.0
Déblocage « unlock » (unlock)	01- 99 (50%)	Régler un pourcentage de 1 à 99% pour le poids de déblocage et retourner au mode de pesage normal. C'est le pourcentage du poids affiché à enlever de la plate-forme pour réaliser le déblocage.
Lock-N-Hold (LKNHLD)	ON/ OFF	Le poids de blocage (poids lock) reste sur l'afficheur. Le pesage réactivera quand un l'animal suivant monte sur la plate-forme.
Auto Off (AUTOFF)	15 ,30,45,60 min. OFF	L'indicateur se désactivera après une période d'inactivité réglée. Appuyez une touche arbitraire pour éviter que l'indicateur se désactive.
Compteur d'affichage (COUNT)	.01,.02,.05,.1,.2,. 5 , 1,2,5,10,20, 50,100	Sélectionner l'unité de comptage (résolution) de l'indicateur de pesage.
Auto Range (ARANGE)	ON/ OFF	L'indicateur augmente l'unité de comptage avec des poids qui dépassent les 300 lb/kg et de nouveau aux 600 lb/kg.
Unité d'affichage (LB-KG)	LB/KG	Réglage de l'unité de poids. Le poids s'affiche en l'unité réglée : en livres (lb) ou kilogrammes (kg).
Capacité (CAP)	1496	Saisissez le poids maxi à mesurer.
Gain (SPAN)	75%-125%	Le poids affiché peut être ajusté en augmentant ou diminuant le pourcentage de gain (SPAN). Cela permet des corrections simples de petites erreurs de l'indicateur.
Éclairage fond (BACKLIT)	OFF TIME 1 TIME 2 TIME 3 TIME 4 TIME 5 ON 1 ON 2 ON 3 ON 4 ON 5	Réglage de l'éclairage fond : ON* = éclairage continu. OFF = pas d'éclairage TIME* = éclairage se mettra hors service après quelques secondes. * Il y a 5 niveaux d'intensité : 1=en code jusqu'à 5=intensité maxi. Pour prolonger la durée de la vie des piles, réglez un niveau d'intensité mini.

En utilisant des piles

- La durée de marche des piles est 30 à 60 heures, dépendant de l'intensité de l'éclairage fond. Voir la table de la page 11.
- Le pourcentage de la durée restante s'affiche au démarrage ou pendant l'autotest.
- Pour une durée plus longue, sélectionnez une intensité d'éclairage fond plus basse.
- Vous pouvez utiliser des piles rechargeables, le pourcentage de charge donc peut être plus bas.
- L'indicateur SW300 ne charge pas de pile.
- L'usage de l'adaptateur d'alimentation CA rend des piles inutiles.

Indication de la durée des piles:

Réglage BCKLIT	Durée prévue (heures)
OFF	40-60
TIME 3	30-55
ON 3	25-45
ON 5	8-16

ERREURS DE PESAGE

Limite de capacité dépassée (OVRCAP)

Le texte **OVRCAP** est affiché quand le poids sur la plate-forme dépasse la capacité maximale. Vous avez introduit cette valeur maximale lors du SETUP afin d'obtenir un avertissement de surcharge du système de pesage.

Au-dessus de l'étendue (+RANGE)

Le texte **+RANGE** est affiché lorsque le poids sur la plate-forme dépasse le poids maximal mesurable par le système. Cette valeur est égale au nombre maximal d'A/D-counts du système de pesage multiplié par le facteur de pesage. Le poids actuel pour lequel c'est le cas, dépend de l'étalonnage, du réglage à zéro et la précision réglée de l'affichage de poids.

Au-dessous de l'étendue (-RANGE)

Le texte **-RANGE** est affiché lorsque le poids sur la plate-forme est inférieur au poids minimal mesurable par le système. Cette valeur est égale au nombre minimal d'A/D-counts du système de pesage multiplié par le facteur de pesage. Le poids actuel pour lequel c'est le cas, dépend de l'étalonnage, du réglage à zéro et la précision réglée de l'affichage de poids.

Installation



Diagramme Connexion des conducteurs

Connexion du câble

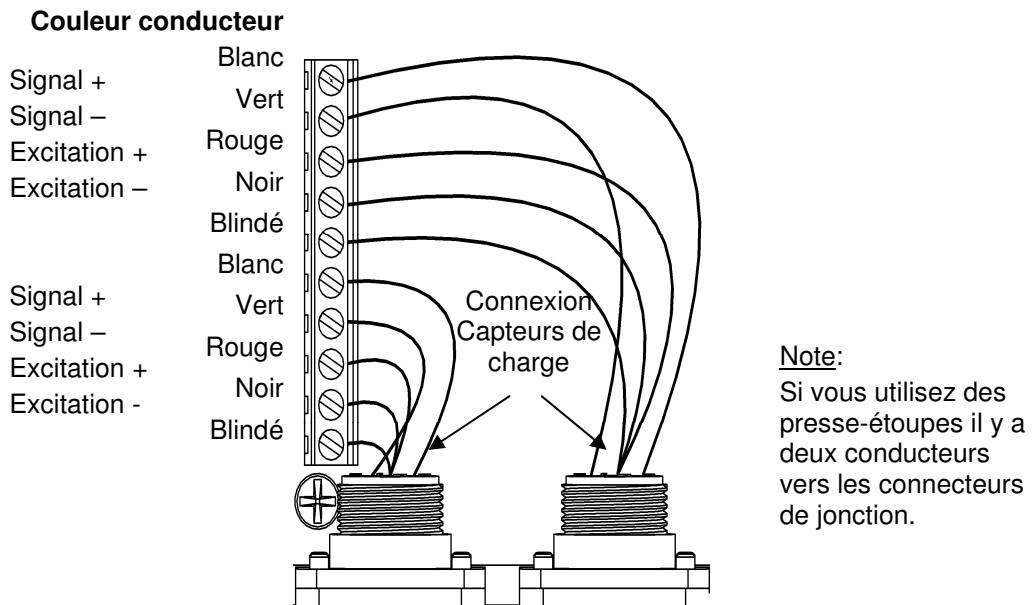
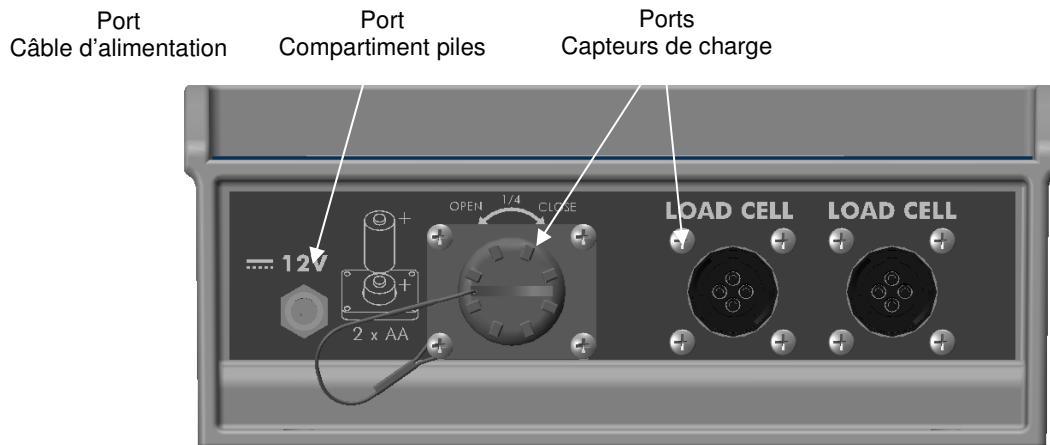

Power Source	Fonction
Deux piles de type AA	Insérer premièrement les pôles négatifs
Adaptateur mural CA	P/N 404044
Fiche CA	P/N 404045

Manuale dell'utente

INDICE

SICUREZZA DURANTE L'UTILIZZO	49
PANORAMICA DELL'INDICATORE	50
BATTERIE	50
METODI DI PESATURA	52
FUNZIONAMENTO DEL MODO DI PESATURA CON BLOCCO.....	53
IMPOSTAZIONI OPZIONALI	54
IMPOSTAZIONI OPZIONALI	55
ERRORI DI PESATURA	57
AUTOTEST	57
COLLEGAMENTI PANNELLO INFERIORE.....	58

SICUREZZA DURANTE L'UTILIZZO



Attenzione

Controllo del sistema prima di utilizzarlo

Prima di iniziare a utilizzare il sistema di pesatura Digi-Star, è necessario controllarne il corretto funzionamento caricando su tutti i punti di pesatura un carico di peso conosciuto.

Digi-Star non può essere ritenuta responsabile per differenze e problemi derivanti da un utilizzo non corretto dell'indicatore di pesatura o da una calibrazione o una configurazione non corrette. Inoltre, Digi-Star non può essere ritenuta responsabile per differenze e problemi derivanti da problemi tecnici del sistema.

Pulizia

Non utilizzare acqua corrente (pulitori ad alta pressione, tubi di gomma) per pulire l'indicatore.

Caricamento della batteria e saldatura



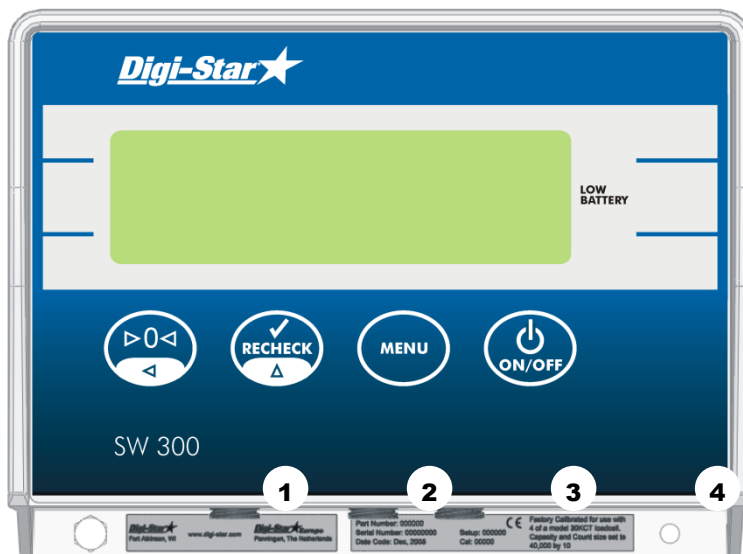

Durante la saldatura è necessario rimuovere le barre di carico per evitare danni. Se ciò non è possibile, occorre posizionare il morsetto di terra il più vicino possibile al punto di saldatura per evitare che la corrente possa passare attraverso le barre di carico.

Digi-Star non può essere ritenuta responsabile per problemi causati dalla saldatura o dal caricamento della batteria.

PANORAMICA DELL'INDICATORE



>> Consultare pagina 11 per le istruzioni di installazione

1.  Tenere premuto per impostare la messa a zero.
2.  Ripesare se la pesatura è bloccato.
3.  Tenere premuto per accedere al menu di configurazione.
4.  Per accendere/spegnere l'indicatore.
5. Display Visualizza il peso o l'azione corrente.

BATTERIE

- Utilizzare batterie alcaline standard, tipo AA
- Inserire per primo il polo negativo delle batterie (-).
- Le batterie non sono necessarie se si utilizza un alimentatore CA.

Batterie ricaricabili

- È possibile utilizzare batterie ricaricabili.
- Le batterie ricaricabili indicheranno un livello di carica inferiore anche dopo essere state ricaricate completamente.
- L'apparecchio SW300 non effettua la ricarica delle batterie.

Durata della batteria

- La carica restante della batteria viene visualizzata all'accensione.
- Per allungare la durata della batteria, selezionare un livello di retro-illuminazione basso o disattivare la retro-illuminazione. Vedere le istruzioni di seguito.

Durata della batteria

BATT T	Durata stimata di funzionamento della batteria (ore)*
OFF	40-60
TIME 3	30-55
ON 3	25-45
ON 5	8-16

* Le ore di funzionamento stimate si riferiscono a batterie alcaline standard, tipo AA. Se si utilizzano batterie ricaricabili, il numero di ore di funzionamento sarà inferiore.

Indicazione di batteria scarica

- Quando la batteria sta per scaricarsi, vengono visualizzati il messaggio lo bat ed una freccia al testo LOW BATTERY.
- L'utilizzo di batterie ricaricabili può far sì che l'indicazione di batteria scarica venga visualizzata prima del necessario.

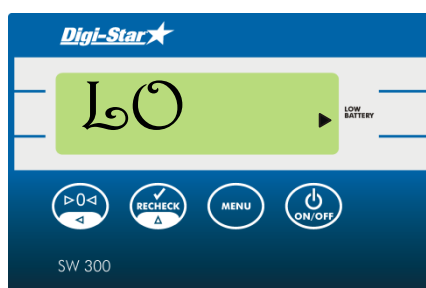

METODI DI PESATURA

Metodo di pesatura generico

Metodo utilizzabile per qualsiasi scopo per pesare carichi stabili. Non si “blocca” sul peso.

Metodo di pesatura con blocco

Selezionare “Lock on” [Blocco] per la pesatura di animali.

Consente di pesare animali vivi e di visualizzare un peso stabile e accurato. La sensibilità del blocco è regolata utilizzando il menu “LOCKON” (vedere a pagina 23).

- Calibrare “Blocco” sul peso.
- Il peso visualizzato rimane stabile, anche se l'animale continua a muoversi.
- Una piccola ‘L’ appare sul lato sinistro del display per indicare che il peso è “bloccato (Locked-On)”.
- Il peso dell'animale deve essere superiore dello 0,67% alla “capacità” (CAP) dell'indicatore di pesatura prima che il sistema possa effettuare il “blocco”.

Esempio: Se “CAP” = 4000, sono necessari almeno 27Kg perché l'indicatore di pesatura si blocchi.

Nota: Per la tara automatica espressa in percentuale (ZTRACK) utilizzare un valore di peso inferiore allo 0,67% della capacità.

Sblocco manuale

Per interrompere il blocco, aggiungere o togliere peso dalla piattaforma di pesatura. Il valore predefinito è 50%.



- Il valore del peso impiegato per interrompere il blocco e tornare alla pesatura normale può essere selezionato scegliendo un valore compreso tra 01 e 99%. (Vedere pagina 23) Per esempio, se il valore di sblocco è impostato su 10(%) e il peso è bloccato su 100Kg, il display si sbloccherà, tornando alla pesatura normale, con un valore di 90, ovvero togliendo il 10% (10Kg) del totale.
- È possibile reimpostare il peso “bloccato”; premere  per interrompere il blocco e per far sì che l'indicatore di pesatura ricalcoli il peso.

FUNZIONAMENTO DEL MODO DI PESATURA CON BLOCCO

>>Per la configurazione, consultare pagina 7.

Accensione dell'indicatore



9. Premere  per accendere l'indicatore.
10. Premere nuovamente  per spegnere l'indicatore.

Messa a zero dell'indicatore

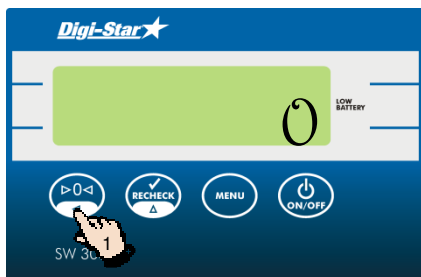

6. Tenere premuto  per la messa a zero dell'indicatore.

Pesatura animali

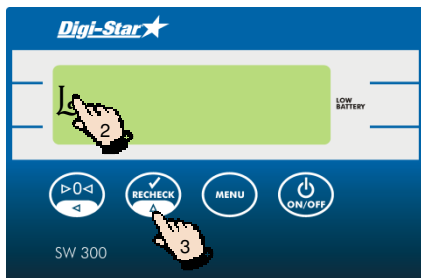

7. Posizionare l'animale sulla piattaforma
8. La lettera "L" sul lato sinistro del display indica che il peso è "bloccato" (Locked-On).
9. Premere  mentre l'animale è sulla piattaforma per visualizzare il nuovo peso

IMPOSTAZIONI OPZIONALI

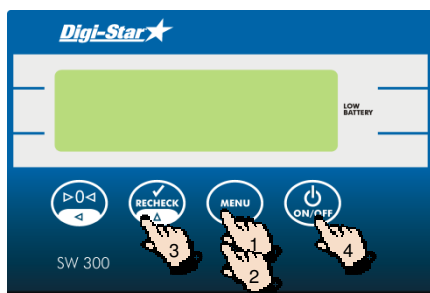

15. Tenere premuto **MENU** per 3 secondi.
16. Premere più volte **MENU** fino a visualizzare il menu desiderato.
4. Premere **RECHECK** per modificare l'impostazione.
5. Premere **ON/OFF** per salvare l'impostazione e passare al menu successivo.





Impostazione/ visualizzazione	Opzioni (Grassetto = predefinita)	Descrizione
Tara automatica (%) (ZTRACK)	1-99/OFF 03	Consente di regolare sullo zero il peso di eventuali accumuli di neve, fango e concime. Il valore del peso può essere impostato su valori compresi tra 1 e 99 lbs/kg oppure su OFF (00).
Metodo di pesatura (WEIGHT)	GENERICO, CON BLOCCO	Consente di selezionare il metodo di pesatura.
Blocco (LOCKON)	0,50, 0,75, 1,00, 1,25, 1,50 , 1,75, 2,0, 5,0, 10,0	Un valore più elevato consentirà un blocco più rapido a scapito della precisione. Utilizzare l'impostazione più bassa per garantire un blocco costante sullo stesso peso, se si deve pesare un animale molto irrequieto.
Sblocco	01-99(50%)	La percentuale di peso richiesta per interrompere il blocco e tornare alla pesatura normale.
Mantenimento blocco (LOCKHOLD)	ON/OFF	Consente di mantenere il peso "bloccato". Si riavvia quando l'animale successivo sale sulla piattaforma.
Spegnimento automatico [AUTOFF]	15 ,30,45,60, OFF	L'indicatore si spegne una volta trascorso il periodo di inattività impostato.
Conteggio display (COUNT)	.01,.02,.05,.1,.2, .5 ,1,2,5,10,20, 50,100	Consente di selezionare l'unità utilizzata per la modifica dell'indicatore di pesatura.
Portata automatica (ARRANGE)	ON/OFF	L'indicatore di pesatura aumenta l'unità utilizzata per il conteggio sul display quando il peso supera 300 lbs/kg e nuovamente quando il peso supera 600 lbs/kg.
Visualizzazione unità di misura (LB-KG)	LB/ KG	Consente di modificare l'unità di misura del peso e di regolare il sistema di pesatura in modo che visualizzi con precisione il peso nella nuova unità di misura

Impostazione/ visualizzazione	Opzioni (Grassetto = predefinita)	Descrizione
Capacità (CAP)	1496	Indica il peso massimo misurabile
Intervallo (SPAN)	75%-125%	Consente di regolare il valore del peso visualizzato incrementando o riducendo la percentuale di SPAN.
Retro-illuminazione (BCRLIT)	OFF TIME 1 TIME 2 TIME 3 TIME 4 TIME 5 ON 1 ON 2 ON 3 ON 4 ON 5	Intensità della retro-illuminazione.

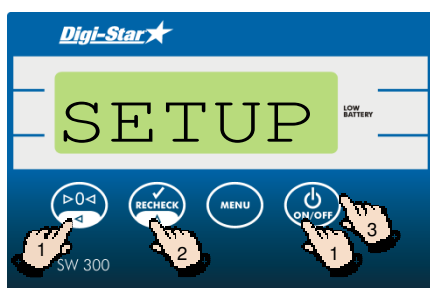
IMPOSTAZIONI OPZIONALI

Calibrazione della cella di carico









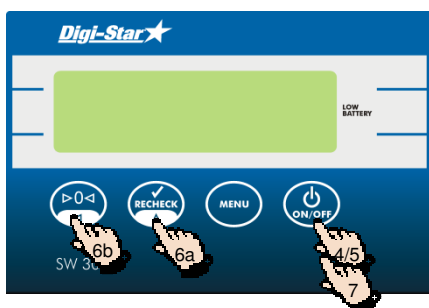
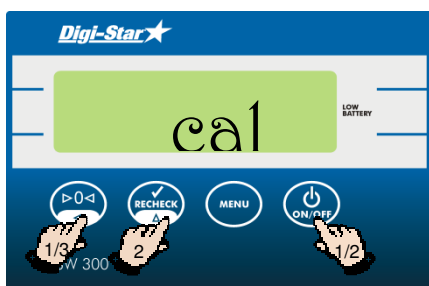



1. Tenere premuto contemporaneamente  e  fino a visualizzare *setup*.
4. Premere  per avanzare attraverso le selezioni disponibili
5. Premere  per salvare la selezione.

* Opzione	Descrizione	CAP
3300LB	Peso animale 3300 (libbre)	4000
6600LB	Peso animale 6600 (libbre)	7000
SB4 LB	Peso animale 1250 (libbre)	10000
10K LB	Peso animale 10000 (libbre)	10000
14K LB	Peso animale 14000 (libbre)	15000
3300KG	Peso animale 3300 (chilogrammi)	1999
6600KG	Peso animale 6600 (chilogrammi)	2999
SB4 KG	Peso animale 1250 (chilogrammi)	5000
10K KG	Peso animale 10000 (chilogrammi)	5000
14K KG	Peso animale 14000 (chilogrammi)	6999
Other	Altra cella di carico (utilizzare cal. peso morto)	_____

Calibrazione dell'indicatore di pesatura con un peso conosciuto



8. Tenere premuto  e  contemporaneamente per accedere al menu di configurazione.
2. Premere più volte  per scorrere la schermata fino ad arrivare a OTHER, quindi premere  .
3. Premere più volte  per la messa a zero dell'indicatore di pesatura.
4. Quindi premere  .
5. Aggiungere un peso conosciuto e premere  .
6. Regolare il peso visualizzato premendo  per modificare il valore della cifra lampeggiante e premere il tasto  per scegliere la cifra che lampeggia.
7. Quando sul display viene visualizzato il peso corretto, premere  per memorizzare il valore della calibrazione.

ERRORI DI PESATURA

Limite massimo di capacità superato (OVRCAP)

- Il peso sull'indicatore di pesatura supera il limite massimo di capacità. Il valore massimo della capacità è inserito nella SETUP [CONFIGURAZIONE] affinché, in caso di sovraccarico, venga emesso un avviso.

Limite massimo della portata superato (+RANGE)

- Il display visualizza il messaggio "+RANGE" quando viene superato il peso massimo misurabile dal sistema di pesatura.

Limite minimo della portata non raggiunto (-RANGE)

- Il display visualizza il messaggio "-RANGE" quando il peso è inferiore al peso minimo misurabile dal sistema di pesatura.

Se l'indicatore visualizza il messaggio +RANGE o -RANGE, contattare il rivenditore.



AUTOTEST

Consente di eseguire test diagnostici in grado di aiutare a risolvere alcuni problemi.

- Mostra il livello della batteria
- Mostra la configurazione della cella di carico
- Controlla i segmenti del display
- Mostra l'ID del programma
- Consente di verificare il corretto funzionamento dei tasti

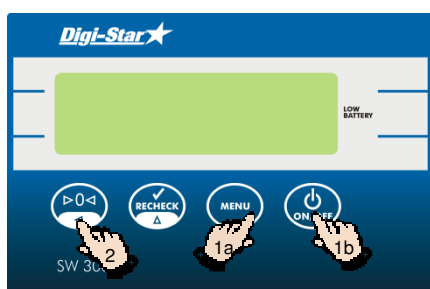
Avvio dell'autotest



5. Premere  quindi premere entro 3 secondi  per avviare l'autotest.
6. Premere  per interrompere il test.

COLLEGAMENTI PANNELLO INFERIORE

Il pannello inferiore è dotato di un vano batteria, di un collegamento all'alimentazione elettrica e di collegamenti alle celle di carico.

Sono disponibili tre configurazioni diverse per i collegamenti alle celle di carico:

- Due connettori alle celle di carico (per l'utilizzo con un cavo J-Box o con celle di carico con connettori).
- Due connettori stagni (per l'utilizzo con due cavi di celle di carico con filo nudo)
- Due connettori stagni doppi (per l'utilizzo con un massimo di quattro cavi di celle di carico con filo nudo)

Collegamento all'alimentazione elettrica

Utilizzare esclusivamente il convertitore CA-CC a 12 Volt in dotazione con l'apparecchio SW 300.

SW300 con connettori alle celle di carico

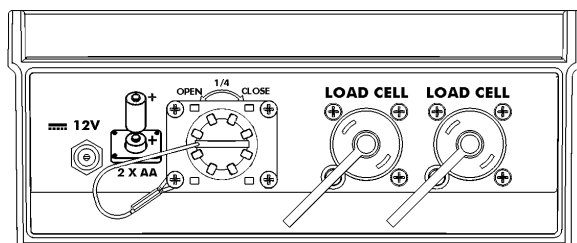

SW 300 con connettori stagni

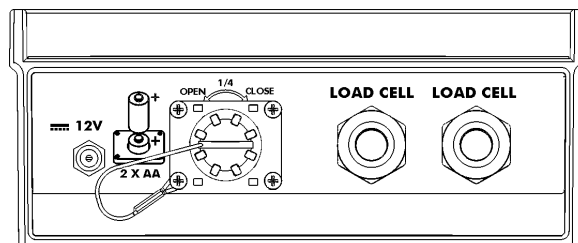

Collegamento dei fili della cella di carico con l'indicatore

- Rimuovere il coperchio posteriore (nove viti)
- Far passare i fili della cella di carico attraverso i connettori stagni.
- Collegare un filo a ciascun terminale, come illustrato
- Reinstallare il coperchio posteriore (nove viti)

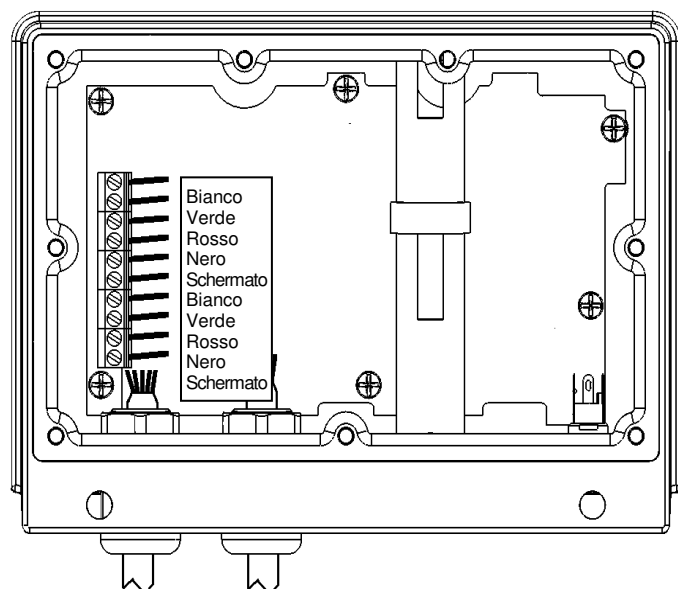

SW300 con connettori stagni doppi

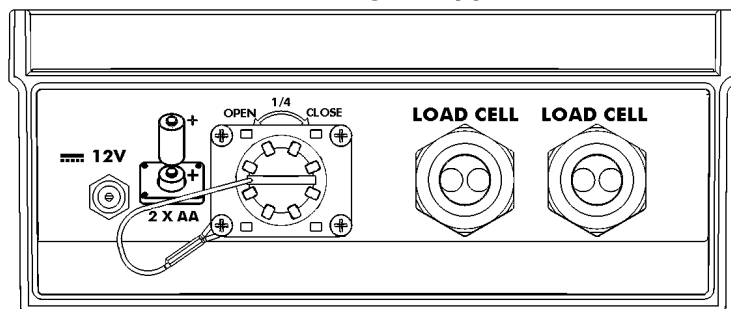

Collegamento dei fili della cella di carico con l'indicatore

- Rimuovere il coperchio posteriore (nove viti)
- Far passare i fili della cella di carico attraverso i connettori stagni
- Collegare due fili a ciascun terminale, come illustrato Collegare saldamente.
- Reinstallare il coperchio posteriore (nove viti)

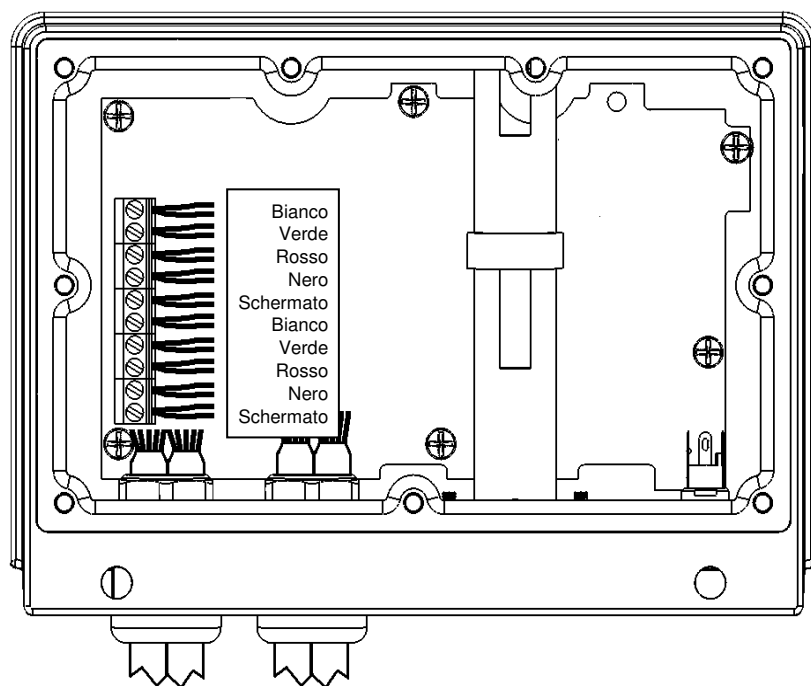

EC-DECLARATION OF CONFORMITY

Used guideline(s):

2004/108/EEG

Name of producer:

Meier-Brakenberg

Address of producer:

Brakenberg 29

32699 Extertal

GERMANY

Product name: WA200

Observe: - EN 61326: electronic measuring-, control- administration- and laboratory-hardware (see report number 307285)

- EN 55011, class B: industrial, scientific and medical high-frequency hardware (ISM) (see report number 307285)

Type/Usage: - Electronic weighing systems
- Not for retail trade
- For agricultural, commercial and industrial Use

I'm, the subscriber, declare that the described product achieve the above-mentioned guidelines.

Managing Director



Signature



Signature

Name: Wolfgang Meier, Marc Piechnik

Function: Managing Director

Place: Brakenberg, Germany

Datum: 1. August 2008